

# naxa®

---

10 INCH PORTABLE DVD PLAYER  
10 INCH PORTABLE DVD PLAYER

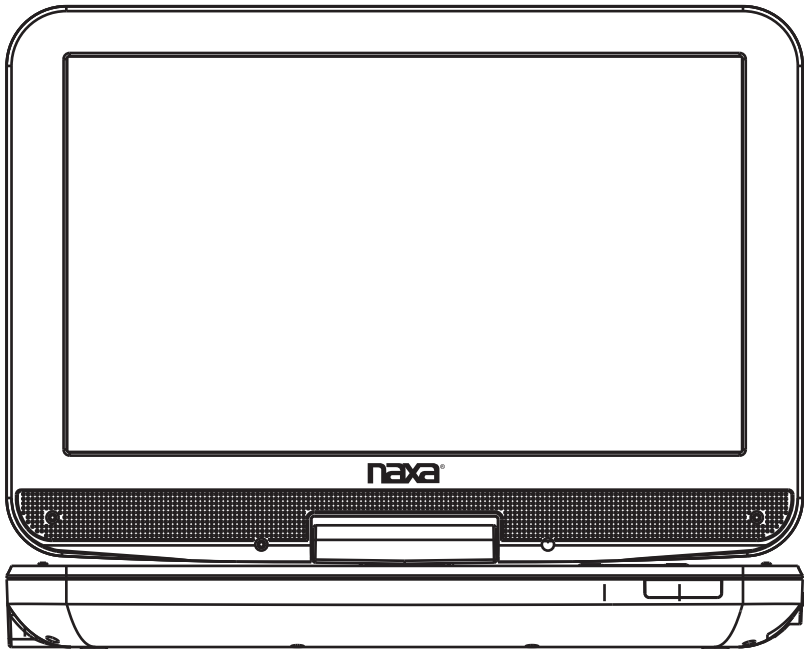

MODEL:NPD-1004

PLEASE READ CAREFULLY BEFORE OPERATING THIS EQUIPMENT  
KEEP IT IN A SAFE PLACE FOR FUTURE REFERENCE

# IMPORTANT SAFETY INSTRUCTIONS



**CAUTION**  
RISK OF ELECTRIC SHOCK  
DO NOT OPEN



**CAUTION:** TO REDUCE THE RISK OF ELECTRIC SHOCK, DO NOT REMOVE COVER (OR BACK). NO USER-SERVICEABLE PARTS INSIDE. REFER SERVICING TO QUALIFIED SERVICE PERSONNEL.



The lightning flash with arrowhead symbol within an equilateral triangle is intended to alert the user to the presence of uninsulated dangerous voltage within the product's enclosure that may be of sufficient magnitude to constitute a risk of electric shock to persons.



The exclamation point within an equilateral triangle is intended to alert the user to the presence of important operating and maintenance(servicing) instructions in the literature accompanying the appliance.



**DANGER:** Invisible and hazardous laser radiation when open and interlock failed or defeated. Avoid direct exposure to beam.

**CAUTION:**  
THIS DIGITAL VIDEO DISC PLAYER EMPLOYS A LASER SYSTEM. TO ENSURE PROPER USE OF THIS PRODUCT. PLEASE READ THIS OWNER'S MANUAL CAREFULLY AND RETAIN FOR FUTURE REFERENCE. SHOULD THE UNIT REQUIRE MAINTENANCE, CONTACT AN AUTHORIZED SERVICE LOCATION-SEE SERVICE PROCEDURE. USE CONTROLS, ADJUSTMENTS OR THE PERFORMANCE OF PROCEDURES OTHER THAN THOSE SPECIFIED HEREIN MAY RESULT IN HAZARDOUS RADIATION EXPOSURE. TO PREVENT DIRECT EXPOSURE TO LASER BEAM, DO NOT TRY TO OPEN THE ENCLOSURE. VISIBLE LASER RADIATION MAY BE PRESENT WHEN THE ENCLOSURE IS OPENED. DO NOT STARE INTO BEAM.

## **WARNING:**

TO REDUCE THE RISK OF FIRE OR ELECTRIC SHOCK, DO NOT EXPOSE THIS PRODUCT TO RAIN OR MOISTURE.

## **WARNING:**

TO REDUCE THE RISK OF FIRE OR ELECTRIC SHOCK, AND ANNOYING INTERFERENCE, USE THE RECOMMENDED ACCESSORIES ONLY.

## **SURGE PROTECTORS:**

It is recommended to use a surge protector for AC connection. Lightning and power surges ARE NOT covered under warranty for this product.

## **FCC NOTICE:**

Warning:Changes or modifications to this unit not expressly approved by the party responsible for compliance could void the user's authority to operate the equipment."

This equipment has been tested and found to comply with the limits for a Class B digital device, pursuant to part 15 of the FCC Rules. These limits are designed to provide reasonable protection against harmful interference in a residential installation. This equipment generates, uses and can radiate radio frequency energy and, if not installed and used in accordance with the instructions, may cause harmful interference to radio communications.

However, there is no guarantee that interference will not occur in a particular installation. If this equipment does cause harmful interference to radio or television reception, which can be determined by turning the equipment off and on, the user is encouraged to try to correct the interference by one or more of the following measures:

- Reorient or relocate the receiving antenna. Increase the separation between the equipment and receiver.
- Increase the separation between the equipment and receiver.
- Connect the equipment into an outlet on a circuit different from that to which the receiver is connected.
- Consult the dealer or an experienced radio/TV technician for help.

# IMPORTANT SAFETY INSTRUCTIONS

## **WARNING**

USE UNDER SUPERVISION OF AN ADULT DUE TO LONG CORD

This unit has a long AC cord or other long cord that can easily be tripped or pulled on causing injury. Please make sure it is arranged so it will not drape over a tabletop, etc. Where it can be pulled on by children or tripped over accidentally.

EXERCISE CAUTION AS UNIT HAS SHARP POINTS.

Before using the unit, be sure to read all operating instructions carefully. Please note that these are general precautions and may not pertain to your unit.

### **1 ) Read these instructions.**

All the safety and operating instructions should be read before the product is operated.

### **2 ) Keep these instructions.**

The safety and operating instructions should be retained for future reference.

### **3 ) Heed all warnings.**

All warnings on the product and in the operating instructions should be adhered to.

### **4 ) Follow all instructions.**

All operating and use instructions should be followed.

### **5 ) Do not use this apparatus near water.**

Do not use this product near water and moisture, for example: near a bathtub, washbowl, kitchen sink or laundry tub; in a wet basement; or near a swimming pool.

### **6 ) Clean only with dry cloth.**

Unplug this product from the wall outlet before cleaning. Do not use liquid cleaners or aerosol cleaners. Use a dry cloth for cleaning.

### **7) Do not block any ventilation openings. Install in accordance with the manufacturer's instructions.**

Slots and openings in the cabinet and in the back or bottom are provided for ventilation, to ensure reliable operation of the product and to protect it from overheating. These openings must not be blocked or covered. The openings should never be blocked by placing the product on a bed, sofa, rug or other similar surface. This product should never be placed near or over a radiator or heat source. This product should not be placed in a built-in installation such as a bookcase or rack unless proper ventilation is provided or the manufacturer's instructions have been adhered to.

### **8 ) Do not install near any heat sources such as radiators, heat registers, stoves, or other apparatus(including amplifiers) that produce heat.**

**9 ) Do not defeat the safety purpose of the polarized or grounding-type plug.** A polarized plug has two blades with one wider than the other. A grounding type plug has two blades and a third grounding prong. The wide blade or the third prong are provided for your safety. If the provided plug does not fit into your outlet, consult an electrician for replacement of the obsolete outlet.

**10 ) Protect the power cord from being walked on or pinched particularly at plugs, convenience receptacles, and the point where they exit from the apparatus.**

**11 ) Only use attachments/accessories specified by the manufacturer.**

**12 ) Use only with the cart, stand, tripod, bracket, or table specified by the manufacturer, or sold with the apparatus.** When a cart is used, use caution when moving the cart/apparatus combination to avoid injury from tip-over.

An appliance and cart combination should be



Portable Cart Warning

# IMPORTANT SAFETY INSTRUCTIONS

moved with care.

Quick stop, excessive force, and uneven surfaces may cause the appliance and cart combination to overturn.

## 13 ) Unplug this apparatus during lightning storms or when unused for long periods of time.

To protect your product from a lightning storm, or when it is left unattended and unused for long periods of time, unplug it from the wall outlet and disconnect the antenna or cable system.

This will prevent damage to the product due to lightning and power-line surges.

## 14 ) Refer all servicing to qualified service personnel. Servicing is required when the apparatus

has been damaged in any way, such as power-supply cord or plug is damaged, liquid has been spilled or objects have fallen into the apparatus, the apparatus has been exposed to rain or moisture does not operate normally, or has been dropped.

## 15 ) Power source.

This product should be operated only from the type of power source indicated on the marking label.

If you are not sure of the type of power supply to your home, consult your appliance dealer or local power company. For products intended to operate from battery power, or other source, refer to the operation instructions.

## 16 ) Power lines

An outside antenna system should not be located in the vicinity of overhead power lines or other electric light or power circuits, or where it can fall into such power lines or circuits.

When installing an outside antenna system, extreme care should be taken to keep from touching such power lines or circuits as contact with them might be fatal.

## 17 ) Overloading

Do not overload wall outlets and extension cords as this can result in a risk of fire or electric shock.

## 18 ) Object and liquid entry

Never push objects of any kind into the product through openings as they may touch dangerous voltage points or short out parts that could result in fire or electric shock. Never spill or spray any type of liquid on the product.

## 19 ) Outdoor antenna grounding

If an outside antenna is connected to the product, be sure the antenna system is grounded so as to Provide some protection against voltage surges and built up static charges. Section 810 of the National Electric Code ANSI/NFPA 70 provides information with respect to proper to grounding of the mast and supporting structure, grounding of the lead-in wire to an antenna discharge product, size of grounding conductors, location of antenna-discharge product, connection to grounding electrodes and requirements for the grounding electrodes.

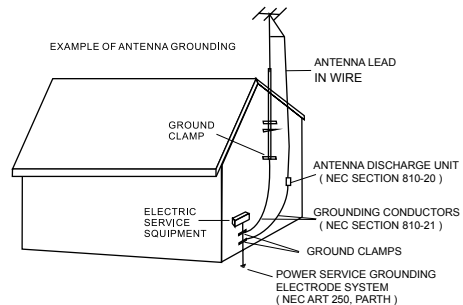

## 20 ) Service

Do not attempt to service this product yourself as opening or removing covers may expose you to dangerous voltage or other hazards. Refer all servicing to qualified service personnel.

## 21 ) Replacement parts

When replacement parts are required, be sure the service technician uses replacement parts specified by the manufacturer or those that have the same characteristics as the original parts.

Unauthorized substitutions may result in fire or electric shock or other hazards.

## 22 ) Safety check

Upon completion of any service or repairs

# IMPORTANT SAFETY INSTRUCTIONS

to this product, ask the service technician to perform safety checks to determine that the product is in proper operational condition.

## 23 ) Wall or ceiling mounting

The product should be mounted to a wall or ceiling only as recommended by the manufacturer.

## 24 ) Damage requiring service

Unplug this product from the wall outlet and refer service to qualified service personnel under the following conditions.

- a ) When the power-supply cord or plug is damaged.
- b ) If liquid has been spilled or objects have fallen into the product.
- c ) If the product has been exposed to rain or water.
- d ) If the product does not operate normally by following the operating instructions. Adjust only those controls that are covered by the operating instructions, as an adjustment of other controls may result in damage and will and require extensive work by a qualified technician to restore in the product to its normal operation.
- e ) If the product has been dropped or the cabinet has been damaged.
- f ) When the product exhibits a distinct change in performance-this indicates a need for service.

## 25 ) Note to CATV system installer

This reminder is provided to call the CATV system installer's attention to Article 820-40 of the NEC that provides guidelines for proper grounding and, in particular, specifies that the cable ground shall be connected to the grounding system of the building, as close to the point of cable entry as practical.

NOTE: Refer all servicing to qualified service personnel. Servicing is required when the unit has been damaged in any way such as the following: the power-supply cord or plug has been damaged, liquid has been spilled into unit, the unit has been exposed to rain or moisture, the unit has been dropped or the unit does not operate normally.

## NOTES ON HANDLING:

- When shipping the unit, always use the original shipping carton and packing materials. For maximum protection, repack the unit as it was originally packed at the factory.
- Do not use volatile liquids, such as insect spray, near the unit. Do not leave rubber or plastic products in contact with the unit for a long time. They will leave marks on the finish.
- The top and rear panels of the unit may become warm after a long period of use. This is normal and not a malfunction.
- When the DVD player is not in use, be sure to remove the disc and turn off the power.

## NOTES ON LOCATING THE DVD PLAYER:

When you place this unit near a TV, radio or VCR, the playback picture may become poor and the sound may be distorted. In this case, move the unit away from the TV, radio or VCR.

## NOTES ON CLEANING:

### Use a soft, dry cloth for cleaning

- For stubborn dirt, soak the cloth in a weak detergent solution, wring well and wipe. Use a dry cloth to wipe it dry. Do not use any type of solvent, such as thinner and benzene, as they may damage the surface of the unit.
- If you use a chemical-saturated cloth to clean the unit, follow that product's instructions.

**Warning:** Cleaning and adjustment of lenses and /or other components of playback mechanism should be performed by a qualified service technician.

## NOTES ON MOISTURE CONDENSATION:

**Moisture condensation damages the DVD player.**

**Please read the following carefully.**

- Moisture condensation occurs, for example, when you pour a cold drink into a glass on a warm day. Drops of water fall on the outside

# IMPORTANT SAFETY INSTRUCTIONS

of the glass. In the same way, moisture may condense on the optical pick-up lens inside this unit, which is one of the most crucial internal parts of the DVD player.

## Moisture condensation occurs during the following cases:

- When you bring the DVD player directly from a cold place to a warm place.
- When you use the DVD player in a room where you just turned on the heater, or a place where the cold wind from the air conditioner directly hits the unit.
- In summer, when you use the DVD player in a hot and humid place just after you moved the unit from an air conditioned room.
- When you use the DVD player in a humid place.

## Do not use the DVD player when moisture condensation may occur.

- If you use the DVD player in such a situation, it may damage discs and internal parts. Remove the disc, connect the AC/DC Adaptor to the DVD player and the wall outlet, turn on the DVD player and leave it ON for two or three hours. After two or three hours, the DVD player will have warmed up and evaporated any moisture.

## Warning:

- Do not use or leave the device in direct sunlight or a hot environment such as a vehicle etc. that is in a hot environment. Overheating can damage the device.
- Do not overcharge the device – do not leave the device on the charger for very long after the battery has been fully charged.
- Device should be protected from any physical impact or damage and care should be taken not to drop the device.
- Only use the factory supplied charger. The use of unapproved charger or cable may cause the battery to fail, explode and/or damage the device.
- Do not disassemble, puncture, crush or expose your device to temperatures above 40 °C / 104 °F
- Keep your device away from fire or water.
- Keep your device from moisture and extreme temperatures.
- Should your battery swell or expand, please immediately discontinue use of your device. A probable cause is it having been overheated at some point or overcharged. Please contact us for support .



Warning: To prevent possible hearing damage, do not listen at high volume for long periods.

# DISCS

The region number for this DVD Player is:  
See the following page for information regarding region numbers.



## PLAYABLE DISCS:

The following discs can be played back on this DVD player:



## DISC TYPES:

### DVD

Data on most DVDs is divided into sections called titles and then into subsections called chapters, each of which is given a title or chapter number. Some features of this DVD player will not operate with some DVD discs as they are preset. If a function you selected does not run as desired, refer to the manual of the DVD disc.

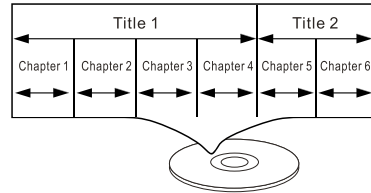

### AUDIO CD

Data on an audio CD is divided into sections called tracks, each of which is given a track number.

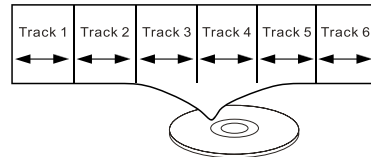

## IMPORTANT:

It is important that you read the manual that accompanies the DVD disc, as there are features that are on the DVD player that cannot be used with certain DVDs.

There are also extra features on the DVD disc that are different for each DVD disc, so they are not explained in this owner's manual.

This player conforms to the NTSC and PAL color systems. However, if you are in the USA, Canada or Mexico, leave this setting on NTSC. If incorrectly set to PAL, the TV picture may roll vertically. In this case, set the TV system ~~to~~ to NTSC.

## Notes on Copyright:

It is forbidden by law to copy, broadcast, show, broadcast on cable, play in public and rent copyrighted material without permission. DVD video discs are copy protected, and any recordings made from these discs will be distorted. This product incorporates copyright protection technology that is protected by method claims of certain U.S. Patents and other intellectual property rights owned by Macrovision

Macrovision Corporation, and is intended for home and other limited viewing uses only, unless otherwise authorized by Macrovision Corporation. Reverse engineering or disassembly is prohibited.

## Region Management Information:

This DVD Player is designed and manufactured to respond to the Region Management Information that is recorded on a DVD disc. If the Region number described on the DVD disc does not correspond to the Region number of this DVD player, this DVD player cannot play that disc. You may not be able to play back some DVD video discs on this player if they were purchased from outside your geographic area or made for business purposes. When you try to play back an unauthorized disc, Wrong Region will appear on the screen.

## LOCATION OF CONTROLS

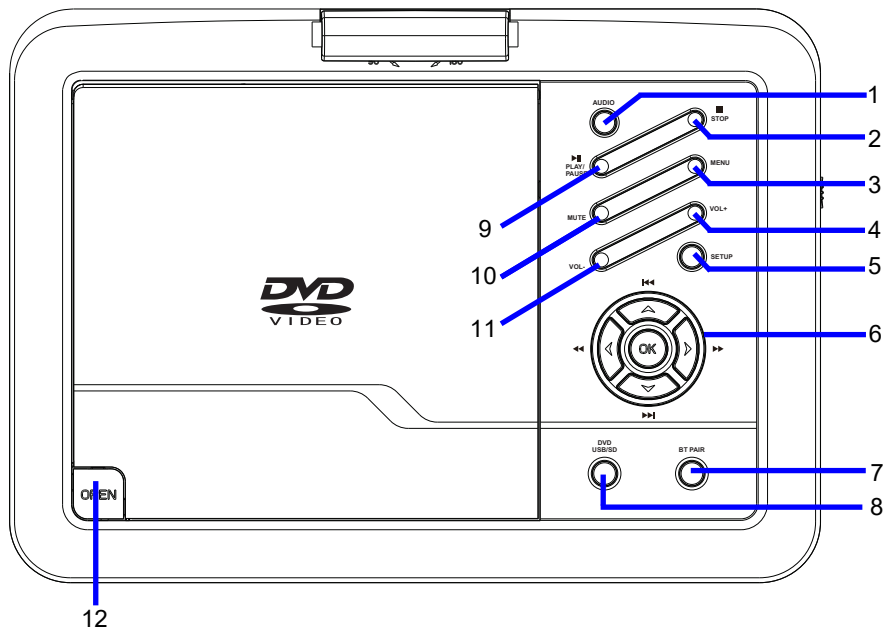

1. AUDIO Button: Press repeatedly to switch the audio mode.
2. STOP Button: Press once to pre-stop, press again to stop completely.
3. MENU Button: Press to enter root menu playing(it depends on the disc recording).
4. VOL+ Button: Press to increase volume.
5. SETUP Button: Press to enter SETUP { ^ } , press again to exit.
6.
  - ◀ ▲ (Previous/Cursor Up)
  - ▶ ▼ (Next/Cursor Down)
  - ◀◀ ◀ (Fast backward/Cursor Left)
  - ▶▶ ▶ (Fast forward/Cursor Right)
  - OK Button: Press to confirm the operation.
7. BT PAIR Button: Press to disconnect the pairing with a Bluetooth headphone.
8. DVD/USB/CARD Button: Press to display the sources(DVD, CARD, USB), using the direction button to select the desired source, and press OK button to confirm.
9. PLAY/PAUSE Button: Press to pause during playback, press again to continue playback.
10. MUTE Button: Press to turn off the sound, press again to resume.
11. VOL- Button: Press to decrease the volume.
12. OPEN Button: Press to open the disc cover.



## LOCATION OF CONTROLS

### Right Side View:

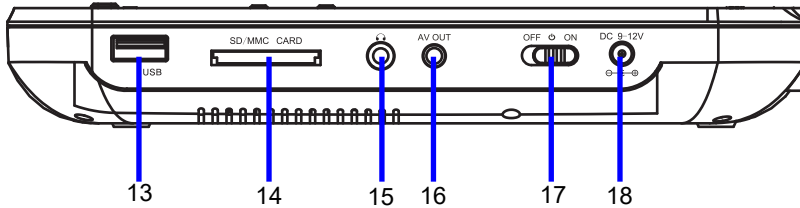

13. USB Port

14. SD/MMC CARD Slot

15. H/A { Headphone Jack

16. AV OUT Jack

17. Power ON/OFF Switch

18. DC IN Jack

### Front Side View:

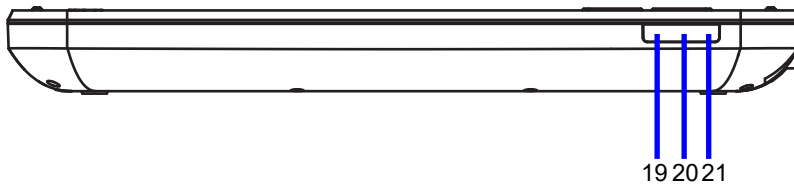











19. Charge Indicator

20. Remote Sensor

21. Bluetooth/Power Indicator

# REMOTE CONTROL

1. STANDBY Button
2. VOLUME +/- Buttons
3.  MUTE Button
4. MENU Button
5. Direction     Buttons
6.  Skip Chapter/Track Button
7.  Fast Forward Button
8.  (Play/Pause) Button
9. USB/CARD Button
10. TITLE Button
11.  (STOP) Button
12. AUDIO Button
13. GOTO Button
14. REPEAT Button
15. SLOW Button
16. LCD ON/OFF Button
17. Numeric Buttons
18. SETUP Button
19.  Previous Chapter/Track Button
20.  Rewind Button
21. OSD (On Screen Display) Button
22. SUBTITLE Button
23. ANGLE Button
24. PROG (Program) Button
25. OK Button
26. STEP Button
27. ZOOM Button
28. A-B Repeat Button

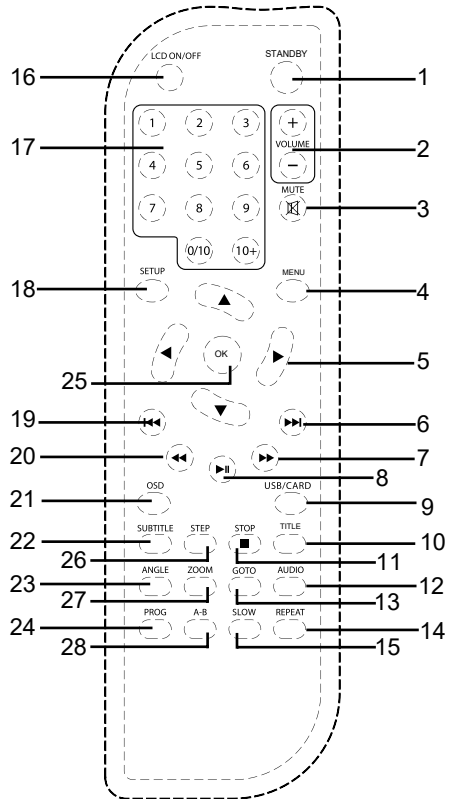

## BATTERY INSTALLATION (REMOTE CONTROL)

### Battery installation:

1. Press the tab on the battery door and lift it off.
2. Insert two (2) x AAA size batteries (not included) into the battery compartment as the Figure on right with the proper polarity markings inside battery compartment.

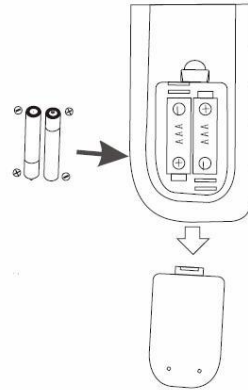

### Battery Precautions:

Follow these precautions when using a battery in this device:

1. Use only the size and type of battery specified.
2. Be sure to follow the correct polarity when installing the battery as indicated in the battery compartment. A reversed battery may cause damage to the device.
3. Do not mix different types of batteries together (e.g. Alkaline and Carbon-zinc) or old batteries with fresh ones.
4. If the batteries in the device are consumed or the device is not to be used for a long period of time, remove the batteries to prevent damage or injury from possible battery leakage.
5. Do not try to recharge the battery not intended to be recharged; it can overheat and rupture. (Follow battery manufacturer's directions).
6. Do not dispose of battery in fire. Battery may explode or leak.
7. Clean the battery contacts and also those of the device prior to battery installation.

### Remote Control Working Range:

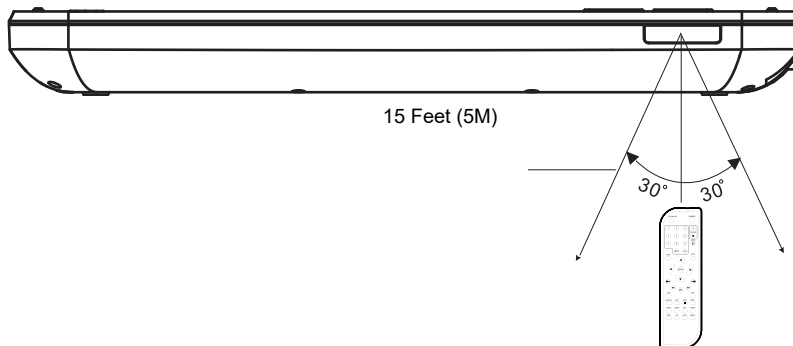

### Remarks:

1. When there is an obstacle between the unit and the transmitter, the transmitter may not operate.
2. When direct sunlight, an incandescent lamp, fluorescent lamp or any other strong light shines on the remote control of the unit, the remote operation may be unstable.

## POWER SOURCE

There is a built-in DC 7.4V Lithium-ion rechargeable battery. Recharge it as follows:

### Charging by the AC/DC adaptor:

1. Connect the small plug from the supplied AC/DC Adapter to the DC IN Jack on the unit.
2. Connect the AC/DC Adapter to the wall outlet with AC100-240V~; 50/60Hz.
3. During charging, the charging indicator will turn red, when charging is complete, it will turn green.

**NOTES:** Your battery will last longer if you follow these simple guidelines for caring and storing it.

- A. Recharge and store the device within the temperature range of 5°C~35°C (40°F~95°F).
- B. Do not overcharge (longer than 24 hours). Excessive charging or discharging may shorten the battery's life.
- C. Battery life naturally shortens slowly over time.
- D. The rechargeable battery in this product is not replaceable.

### Charging by the car adaptor:

1. Connect to the cigarette lighter socket of a vehicle that has a 12V battery as shown in the figure below. **It is NOT compatible with a vehicle that has a 24V battery.**
2. This is a special negative grounded Car Adapter. Using this Car Adapter with a plus grounded car can cause malfunction.
3. Do NOT plug in the Car Adapter until the car ignition is turned on.
4. Disconnect the Car Adapter from the cigarette lighter and the unit after use.

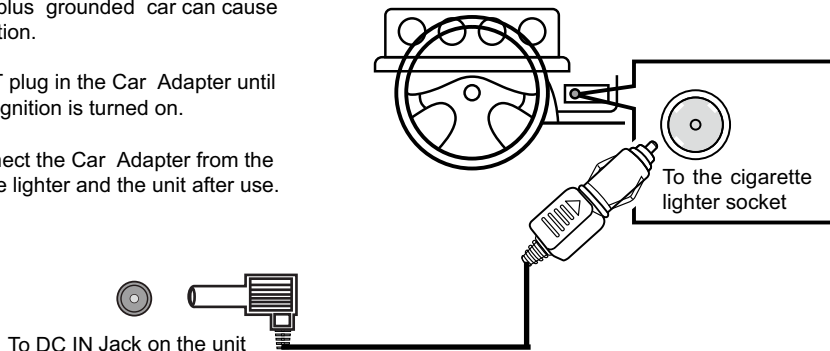

# CONNECTIONS

Connecting to a TV or Video Player such as DVD; VCR; DVR Players ...

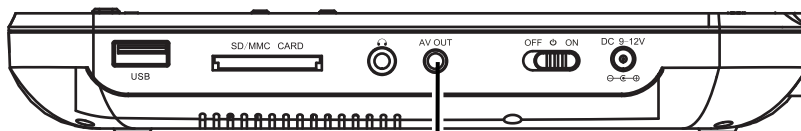

Video input jack ( Yellow )  
Audio left channel input jack ( White )  
Audio right channel input jack ( Red )

(AV connection cable not included)

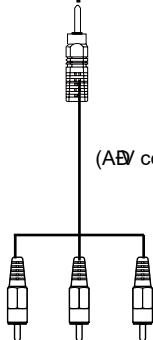

Connect to TV

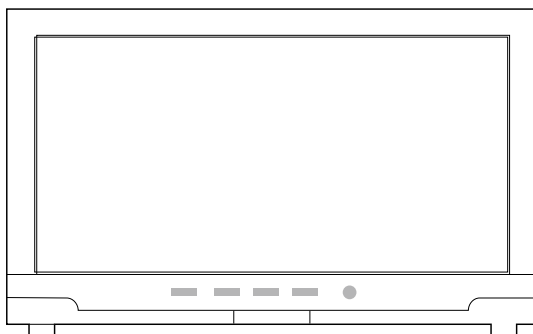

# HEADPHONE OPERATION

## Headphone Overview

1. USB charging Port
2. Volume Down/Previous Button
3. Bluetooth /Battery Indicator
4. Play/Pause,Power On/Off Button
5. Volume Up/Next Button
6. Microphone
7. AUX IN Jack

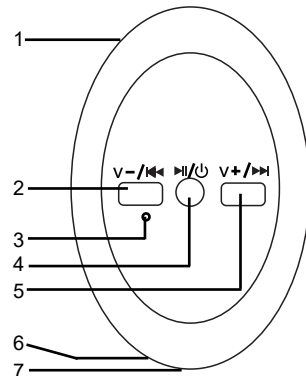

## Bluetooth Operation

- Press and hold the button to power on the headphone, the unit will say "power on" and the Bluetooth indicator will blue and red alternatively.
- Activate the Bluetooth on your Bluetooth device (such as smart TV, smartphone, etc.), after a while, the pairing name "NPD-1004" will appear on pairing list, select it and try pairing.
- The Bluetooth indicator will blue slowly and a beep tone will be heard after connection & .
- During play , press the button to pause, press it again to play again.  
Press the or button on headphone to adjust the headphone's volume level.  
Press and hold the or button to skip to previous or next track.

## Phone call operation

- During a incoming call, press the button to accept the call. Using the microphone on headphone to talk. After call, press the button to end the call.
- Press the twice to dial the number last .

### NOTE:

- When connecting with headphone from , you press the BT PAIR button on DVD player before connection, it may take about 30 seconds to 2 minutes to connect successfully.
- If connection between headphone and DVD player fails, please the headphone.



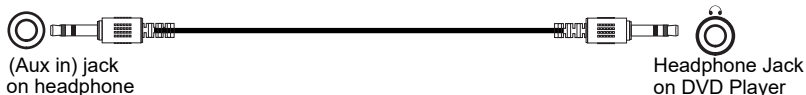





## Connect with DVD player by AUX IN Jack



### NOTE:



- It is not necessary to power on the headphones when connected via the AUX cable.
- The and buttons will not function when connected via the AUX cable.

## Connect with DVD player j UBluetooth

- Press and hold the  button to power on the headphone, the unit will say "power on" and the Bluetooth indicator will  blue and red alternatively.
- Switch on the DVD Player, the Bluetooth Indicator will  Blue.
- After a while, the Headphone will automatically connect with  DVD player, the Bluetooth Indicator on DVD player will stay on.
- During play~~aa~~, press the  button to pause, press it again to play again.  
Press the  or  button to adjust the headphone's volume level.  
Press and hold the  or  button to skip to previous or next track or chapter(if available).

## Charging the Headphone

The unit has a built-in Li-ion rechargeable battery, recharge it when the indicator  red slowly.

- Connect the Micro USB Plug from the USB Charging Cable to the Micro USB Port on the Headphone.
- Connect the full size USB plug from the USB Charging Cable to the USB port on the Computer or USB Charger with DC 5V. (Computer, USB Charger NOT supplied)
- During charging, the Indicator on the Headphone will turn Red. When  it will turn off.
- It will take about 2 hours .

## SWIVEL PANEL

The viewing angle of the swivel panel can be adjusted as follows:

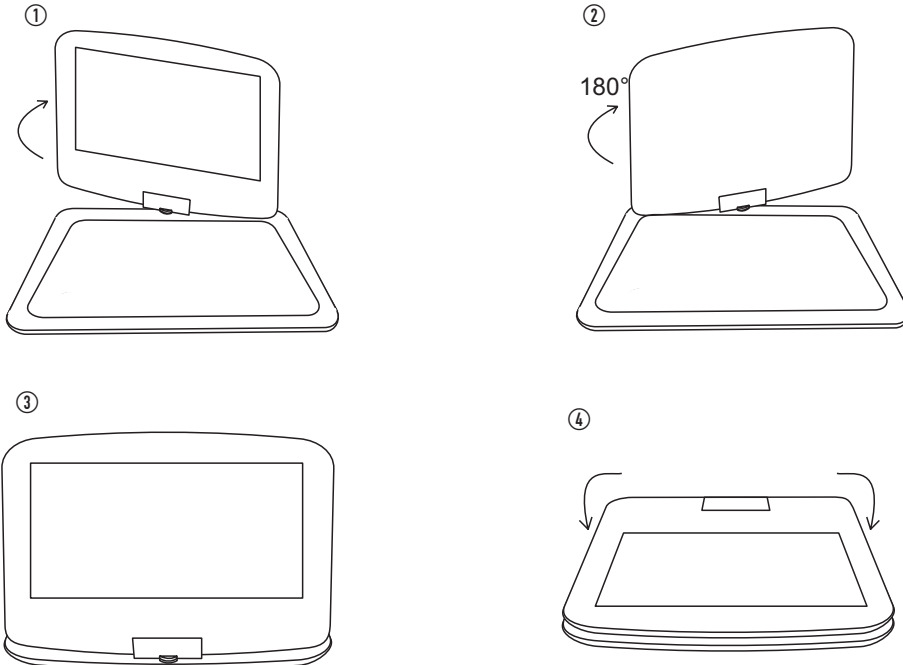

# OPERATIONS

1. Lift up the panel and turn to desired angle. Slide the Power ON/OFF switch to "ON" position to power on the unit.
2. Press the OPEN button to open the disc cover. Place the disc on the center spindle with the label side facing up. Close the disc door and the player will start playback automatically.
3. During playback:
  - ~ Press the ►► or ◀◀ Buttons repeatedly to fast search for a specific section forward/backward.
  - Press ►| Button to resume normal playback.
  - ~ Press the ►| or ◀◀ Buttons repeatedly to skip to specific track.
  - ~ Press ►| Button to pause, press ►| Button again to resume normal playback.
  - ~ Press the VOL (Volume) +/- Buttons to adjust volume level.
  - ~ Press the STOP ■ Button to stop playback. The player will remember the point where disc was stopped. When press the ►| Button again, playback will start from this point.
  - Press the STOP ■ Button again to fully stop, press the ►| Button to start playback from beginning.

## Repeat Playback: (DVD)

- During playback, press the REPEAT button once to Repeat Chapter, then the current chapter will playback repeatedly.
- Press the REPEAT button twice to Repeat Title, then the current Title will playback repeatedly.
- Press the REPEAT button the third time to Repeat All then all files will playback repeatedly.
- Press the REPEAT button repeated until the repeat mode cancel to turn off repeat mode.

## Repeat Playback: (CD)

- During playback, press the REPEAT Button once to Repeat Track, then the current track will playback repeatedly.
- Press the REPEAT button twice to Repeat All then all files will playback repeatedly.
- Press the REPEAT button until the repeat mode cancel to turn off repeat mode.

## (CD/DVD)Program:

1. During CD or DVD playback, press the **PROG** ( Program ) button.
2. Using the Direction and Numeric Buttons to select and set the desired TT (Title), CH (Chapters), tracks (for CD) of the movie (music) you wants. The Program menu will appear as follows.

**DVD**

1	TT:02 CH: 01	6	TT: CH:
2	TT: CH:	7	TT: CH:
3	TT: CH:	8	TT: CH:
4	TT: CH:	9	TT: CH:
5	TT: CH:	10	TT: CH:

Exit Start NEXT

**CD**

1	02	6	--
2	04	7	--
3	--	8	--
4	--	9	--
5	--	10	--

Exit Start NEXT

3. Using the Direction Button to select and highlight the "Start" Button on the screen then press the OK Button to start program playback.



# OPERATIONS

## LCD ON/OFF

Press to turn on or off the LCD display.

## STANDBY

Press to power on the unit from standby mode, press again to put the unit into standby mode.

## VOLUME +/-

Press to increase or decrease volume.

## MUTE

Press to turn off the sound, press again to resume.

## MENU

Press to return to disc's menu page (Function depends on the recording of the disc).

## OSD (On Screen Display)

During playback, press the OSD button repeatedly to read the information of playback status.

## SUBTITLE

During DVD playback, press repeatedly to select the desired subtitle (Function depends on the recording of disc).

## STEP

During movie playback, press STEP Button repeatedly to play the movie frame by frame.  
Press the ►|| Play/Pause Button to resume normal playback.

## TITLE

Press to return to disc's title page (Function depends on the recording of the disc).

## ANGLE

During DVD playback, press repeatedly to select the viewing angle (Function depends on the recording of disc).

## ZOOM

During movies playback, press the ZOOM Button repeatedly to zoom in/out the picture.

## GOTO

Press the GOTO Button, set the desired Title, Chapter or Time, press the OK button to confirm.

## AUDIO

During DVD playback, press repeatedly to select the audio mode. (Function depends on the recording of the disc).

## A-B Repeat

During Playback, press the A-B Button to define where you want the section to start. Press the A-B Button again to define where you would like the section to end, the unit will then plays the selected section repeatedly and continuously. Press the A-B Button again to resume normal playback.

(This function is not available on all discs).

## SLOW

During playback, press the SLOW Button repeatedly to set the slow motion speed. Press ►|| Play/Pause Button to resume normal playback.

## USB or CARD PLAYBACK

1. Insert the USB Device or SD/MMC memory card into the USB port/slot as the figure below.

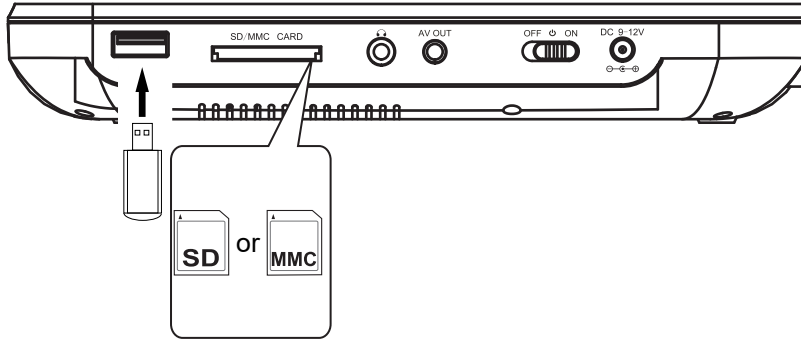

2. Switch on the unit, press the USB/CARD Button on remote control or press the DVD/USB/CARD Button on the unit, the "DVD, CARD, USB" selection window will pop up on the screen. Using the Direction Buttons to select and highlight the desired source then press the OK Button to confirm to start playing.

# SETUP

Press the SETUP Button on the remote control or on the unit, the setting menu will appear on screen as below. Using the Direction ◀, ▶, ▲, ▼ Buttons to highlight the function needed to set or reset. Press the OK Button to enter or confirm the selection. After setting, press the SETUP button to save the settings and exit.

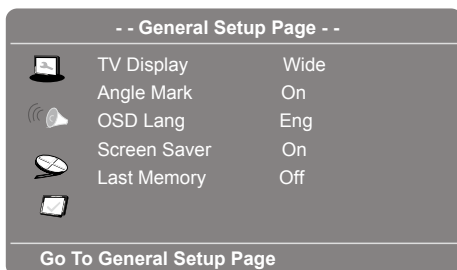

## In General Setup Page:

1. When TV Shape is selected, using the Direction and OK Button to set the aspect ratio to match the connected TV.
2. When Angle Mark is selected, use the Directional and OK buttons to set it On or Off. When set to On, multi-angles will be available during playback when the multi-angle logo appears on the screen.
3. When OSD Lang (On Screen Display Language) is selected, use the Directional and OK buttons to set the OSD Language you prefer.
4. When Screen Saver is selected, use the Directional and OK buttons to set it On or Off. When set to On, the screen saver will come on when the unit stops or the image is paused for approximately (5) five minutes.
5. When Last Memory is selected, use the Directional and OK buttons to set it On or Off. When set to On, the unit will start playback from the position where the disc was stopped last.

## In Speaker Setup Page:

When Downmix is selected, use the Directional and OK buttons to set it to Lt/Rt; Stereo.

1. When set to Lt/Rt, the rear left or rear right channels will play on both Left and Right Speakers.
2. When set to Stereo, the rear left channel will play on the Left Speaker; the rear right channel will play on the Right Speaker.

When Dolby Digital is selected, use the Directional and OK buttons to set the Dual Mono and Dynamic.

1. When Dual Mono is selected, use the Directional and OK buttons to set it to Stereo, L-Mono (Play Left channel on all speakers), R-Mono (Play Right channel on all speakers) or Mix-Mono (Mixed Right and Left channel and plays on all speakers) as desired. (Functions depend on the recording of the disc.)
2. When Dynamic is selected, use the Directional and OK buttons to set the dynamic level as preferred.

## SYSTEM SETUP

### **In Video Setup Page:**

1. When PDVD Picture is selected, use the Directional and OK buttons to set the panel quality for Sharpness, Brightness, Contrast, Hue, or Saturation as preferred.
2. When Output Video is selected, use the Directional and OK buttons to set the Sharpness, Brightness, Contrast, Gamma, Hue, or Saturation of the Video output signal as preferred.

### **In Preference Setup Page:**

1. When TV Type is selected, use the Directional and OK buttons to set to PAL, AUTO, or NTSC.  
(NOTE: The TV system for USA, Canada, and Mexico is NTSC.)
2. When Audio, Subtitle, or Disc Menu is selected, use the Directional and OK buttons for the priority of the available language. (Function depends on the recording of the DVD.)
3. When Default is selected, use the Directional and OK buttons to reset all the settings back to default setting or press the SETUP button to exit without changes.

## CARE AND MAINTENANCE

### Caring for Discs

Treat the disc carefully. Handle the disc only by its edges.  
Never allow your fingers to contact with the shiny, unprinted side of the disc.

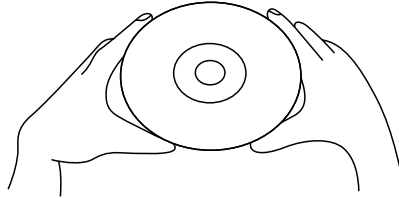

- Do not attach adhesive tape, stickers, etc. to the disc label.
- Clean the disc periodically with a soft, lint-free, dry cloth. Never use detergents or abrasive cleaners to clean the disc. If necessary, use a CD cleaning kit.
- If a disc skips or gets stuck on a section of the disc, it is probably dirty or damaged (scratched).
- When cleaning the disc, wipe in straight lines from the center of the disc to the outer edge of the disc. Never wipe in circular motions.

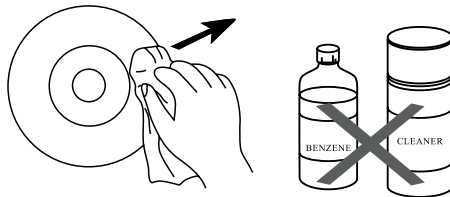

- Discs should be stored in their cases after each use to avoid damage.
- Do not expose discs to direct sunlight, high temperatures or dust, etc. Prolonged exposure or extreme temperatures can warp the disc.
- Do not stick or write anything on either side of the disc. Sharp writing instruments, or the ink, may damage the surface.

### Cleaning the Unit

- To prevent fire or shock hazard, disconnect your unit from the AC power source when cleaning.
- The finish on your unit may be cleaned with a dust cloth and cared for as other furniture. Use caution when cleaning and wiping the plastic parts.
- Mild soap and a damp cloth may be used on the front panel.

## SPECIFICATIONS

### **Power Source:**

Power Source: Built-in DC=7.4V Lithium-ion rechargeable battery, recharge by DC=9-12V,1000mA

Car Charger: 12V, 2000 mA

Disc Compatibility: DVD/VCD/CD/CD-R/CD-RW/DVD±R/DVD±RW

SPECIFICATIONS ARE SUBJECT TO CHANGE WITHOUT NOTICE

### **ACCESSORIES**

1 x User's Manual

1 x AC/DC Adapter

1 x Remote Control

1 x Car Adapter

1 x Headphone

1 x USB Charging Cable for Headphone

# naxa®

---

**REPRODUCTOR DE DISCO VERSATIL DIGITAL (DVD) DE  
25.4 cm (10") CON AUDIFONOS BLUETOOTH**

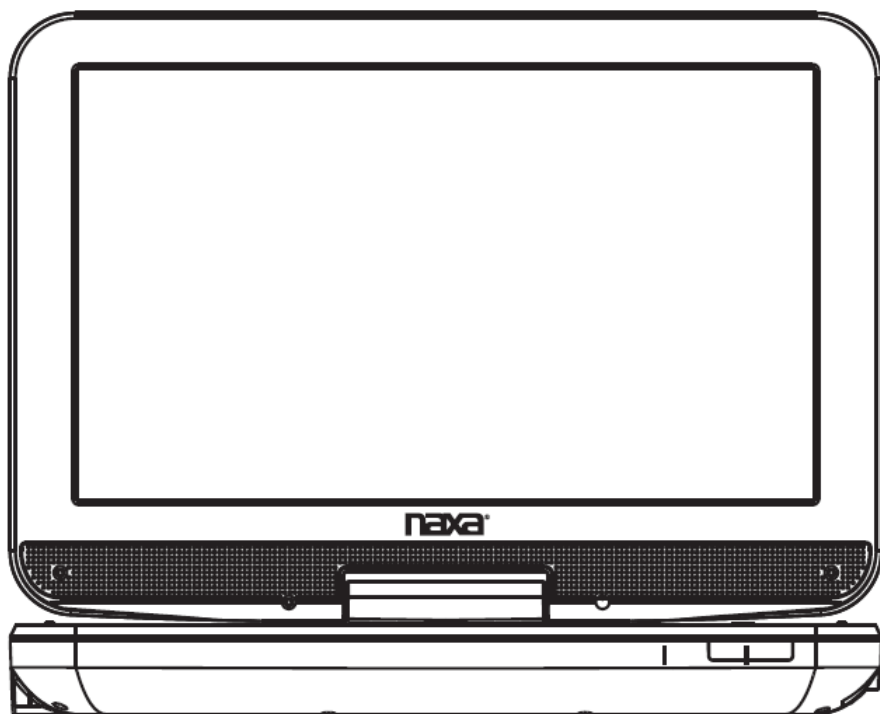

**MODELO: NPD-1004**

## **Manual de Operación**

FAVOR DE LEER ESTE MANUAL COMPLETAMENTE ANTES DE OPERAR Y/O CONECTAR ESTE PRODUCTO. CONSERVAR EL MANUAL PARA FUTURAS REFERENCIAS.

## IMPORTANTES INSTRUCCIONES DE SEGURIDAD



**PRECAUCIÓN**  
RIESGO DE CHOQUE ELÉCTRICO,  
NO ABRIR



**PRECAUCION:** PARA REDUCIR EL RIESGO DE CHOQUE ELÉCTRICO NO REMOVER LA CUBIERTA (O TAPA), DENTRO DE ESTE PRODUCTO NO HAY PARTES QUE EL USUARIO PUEDA DARLE SERVICIO, ACUDIR A UN CENTRO DE SERVICIO AUTORIZADO O CON PERSONAL CALIFICADO.



El símbolo del relámpago con punta de flecha dentro de un triángulo, es diseñado para advertir al usuario de Voltajes Peligrosos no aislados dentro del producto que pueden ser de magnitud suficiente para constituir riesgo de fuego o choque eléctrico para la persona.



El símbolo de exclamación dentro de un triángulo, es para alertar al usuario de la presencia de instrucciones importantes de operación, mantenimiento y servicio que se encuentran dentro de este instructivo



### PELIGRO:

Radiación láser peligrosa e invisible existe cuando la cubierta del rayo láser es abierta y los seguros son liberados. Evitar la exposición directa al rayo láser.

### PRECAUCION:

ESTE REPRODUCTOR DE DISCO VERSÁTIL DIGITAL EMPLEA UN SISTEMA DE RAYO LASER.

PARA ASEGURAR UN USO ADECUADO DE ESTE PRODUCTO.

FAVOR DE LEER CUIDADOSAMENTE ESTE MANUAL DE OPERACIÓN Y RETENERLO PARA FUTURAS REFERENCIAS. EN CASO DE QUE EL REPRODUCTOR REQUIERA MANTENIMIENTO, CONTACTAR AL CENTRO DE SERVICIO AUTORIZADO.

EL USO DE CONTROLES, AJUSTES O PROCEDIMIENTOS DIFERENTES A LOS ESPECIFICADOS EN EL MANUAL, PUEDEN RESULTAR EN EXPOSICIÓN A RADIACIÓN LASER PELIGROSA.

PARA PREVENIR LA EXPOSICIÓN DIRECTA AL RAYO LASER NO ABRIR LA CUBIERTA DEL RAYO LASER, RADIACIÓN LASER PUEDE ESTAR PRESENTE CUANDO LA CUBIERTA ES ABIERTA Y LOS SEGUROS SON LIBERADOS, NO MIRAR DIRECTAMENTE AL RAYO LASER

### ADVERTENCIA

PARA PREVENIR RIESGO DE FUEGO O CHOQUE ELÉCTRICO, NO EXPONER ESTE PRODUCTO AL GOTEJO O SALPICADURA DE AGUA, A LA LLUVIA O HUMEDAD.

### ADVERTENCIA:

PARA REDUCIR EL RIESGO DE FUEGO O CHOQUE ELÉCTRICO O CUALQUIER INTERFERENCIA, USAR SOLO ACCESORIOS RECOMENDADOS.

### PROTECTOR DE SOBRETENSIONES (ALTO VOLTAJE)

Se recomienda utilizar un protector de sobretensiones (picos de voltaje) para la conexión de corriente alterna (Vca). Los relámpagos y sobretensiones NO ESTAN cubiertos por la garantía del producto.

### NOTICIA FCC

Advertencia: Cambios o modificaciones no aprobadas expresamente por la parte responsable del cumplimiento pueden anular la autoridad del usuario para operar el equipo. Este producto ha sido probado y cumple con las limitaciones de un equipo digital Clase B, de acuerdo con la Parte 15 de las Normas FCC. Estos límites están diseñados para permitir una protección razonable contra interferencia dañina en una instalación residencial. Este producto genera, usa y puede emitir energía de frecuencia radial y, de no ser instalado y utilizado de acuerdo con las instrucciones, puede causar interferencia dañina a las comunicaciones radiales. Sin embargo, no existe garantía de que la interferencia no pueda ocurrir en una instalación particular. Si este producto causa una interferencia dañina a la recepción de la radio o la televisión, lo cual se puede determinar encendiendo y apagando el equipo, se recomienda al usuario tratar de corregir la interferencia mediante una o más de las siguientes medidas:

- Orientar nuevamente o reubicar la antena receptora.
- Aumentar la separación entre el producto y el receptor.
- Conectar el equipo a una salida de un circuito diferente al receptor.
- Consultar a su proveedor o a un técnico de Radio y televisión.



## IMPORTANTES INSTRUCCIONES DE SEGURIDAD

### ADVERTENCIA

USAR BAJO LA SUPERVISION DE UN ADULTO DEBIDO AL CORDON DE ALIMENTACION LARGO.

Este producto tiene un cordón de alimentación largo en el cual se pueden enredar o jalar fácilmente causando serias lesiones a las personas y/o daños al producto. Favor de asegurarse que este no cuelga sobre la mesa, escritorio, etc. Donde este no pueda ser jalado por los niños o tropezarse accidentalmente con el mismo.

### PUNTOS IMPORTANTES DE PRECAUCION

Antes de usar este producto, asegurarse de leer todas las instrucciones de operación cuidadosamente. Favor de observar que estas son precauciones generales y algunas pueden no ser aplicables al producto.

#### 1. Leer las instrucciones

Deben leerse todas las instrucciones de operación y de seguridad antes de operar este producto.

#### 2. Conservar las instrucciones

Deben conservarse las instrucciones de operación y seguridad para futuras referencias.

#### 3. Poner atención a las advertencias

Todas las advertencias en el producto y las instrucciones de operación y seguridad deben de respetarse.

#### 4. Seguir las instrucciones

Deben seguirse todas las instrucciones de uso y operación.

#### 5. Agua y humedad

No usar este producto cerca del agua, por ejemplo cerca de una bañera, lavabo, fregadero de cocina o de lavar, sótanos húmedos o cerca de una piscina.

#### 6. Limpiar solo con una tela seca

Desconectar el producto del tomacorriente antes de darle mantenimiento o limpieza. No usar limpiadores líquidos o en aerosol. Para limpiar el producto usar una tela suave, limpia y seca.

#### 7. Ventilación

Las ranuras y aberturas en la parte posterior y posterior del gabinete son provistas para la ventilación y asegurar la buena operación del producto y protegerlo del sobrecalentamiento. No deben bloquearse o taparse estas aberturas, colocando el producto sobre una cama, sofá alfombra u otra superficie similar. El producto no debe colocarse cerca o sobre un radiador o fuentes de calor. El producto no debe colocarse en un librero o estante que impida el flujo del aire a través de las ranuras de ventilación.

8. El producto debe colocarse lejos de fuentes de calor como radiadores, registros de calor, estufas u otros productos que producen calor (incluso amplificadores).

9. No eliminar la característica de seguridad de una clavija polarizada o clavija con terminal a tierra, esta es una medida de seguridad. Una clavija polarizada cuenta con dos terminales con una terminal más ancha que la otra. Una clavija con terminal a tierra cuenta con dos terminales con una tercera terminal con conexión a tierra. Si la clavija no entra completamente la clavija en el tomacorriente, intentar meterla de nuevo volteando la clavija; si tampoco la clavija entra completamente consultar a un electricista o personal calificado para reemplazar el tomacorriente obsoleto.

10. El cordón de alimentación debe colocarse de forma tal que no exista probabilidad de pisarlo o apretarlo sobre los lugares donde será colocado o contra el producto mismo. Poner atención particular en el cordón, la clavija, el tomacorriente y en los puntos en donde estos salen del producto.

11. Usar solo accesorios o refacciones recomendados por el fabricante.

12. Usar este producto solo con el carrito, plataforma, repisa o mesa recomendado por el fabricante o vendido con el producto. La combinación del producto y de un carrito debe moverse con cuidado.

Las paradas repentinas, fuerza excesiva y las superficies desniveladas pueden generar que el producto y el carrito se vuelquen.



## IMPORTANTES INSTRUCCIONES DE SEGURIDAD

### 13. Tormentas eléctricas o periodos sin uso

Desconectar el producto del tomacorriente durante tormentas eléctricas o cuando no va ser usado por un periodo largo de tiempo para protegerlo. También desconectar la antena exterior o el sistema de cable. Esto protege al reproductor de daños debido a los rayos o sobre líneas de poder.

14. Referir todo servicio a un centro de servicio autorizado o con personal calificado. El servicio es requerido cuando el aparato ha sido dañado de alguna manera, como el cordón de alimentación o clavija dañada, ha sido derramado líquido o han caído objetos en el interior del aparato, el aparato ha sido expuesto a la lluvia o humedad, el aparato no opera normalmente o se ha dejado caer.

### 15. Fuentes de alimentación

Este aparato debe ser operado solo con los tipos de fuentes de alimentación indicados en la etiqueta de marcado, si no está seguro del tipo de la fuente de poder de su casa, consultar con su proveedor o con la compañía de electricidad local. Para aparato diseñados para operar con baterías u otras fuentes, referirse al manual de operación.

### 16. Líneas de poder

No debe de colocarse un sistema de antena exterior cerca de las líneas eléctricas aéreas, luces o circuitos eléctricos, o en donde pueda caer sobre dichas líneas eléctricas o circuitos. Al instalar un sistema de antena exterior, tener cuidado extremo de no tocar las líneas o circuitos eléctricos, el contacto con ellos puede resultar fatal.

### 17. Sobrecarga

No sobrecargar los tomacorrientes, cordones de extensión y los receptáculos ya que pueden generar riesgo de fuego o choque eléctrico.

### 18. Entrada de objetos y líquidos

No introducir objetos de cualquier tipo dentro de este aparato a través de las ranuras o aberturas, estos pueden llegar a tocar puntos de voltaje peligroso o salidas que pueden resultar en riesgo de fuego o choque eléctrico. No derramar o rociar cualquier tipo de líquido sobre las ranuras de ventilación del aparato.

### 19. Antena Exterior

Si una antena exterior es conectada en el aparato, asegurar de que el sistema de antena es puesto a tierra para proveer protección contra sobre voltaje y cargas de corriente estática acumulada. La sección 810 del NEC (National Electrical Code), ANSI/NFPA 70, Provee información respecto a la apropiada puesta a tierra del poste y la estructura de soporte, cables principales, productos de descarga de la antena, tipos de conductores a tierra, localización de los puntos de descarga de la tierra, conexión a tierra de los electrodos y los requisitos de los electrodos de conexión a tierra.

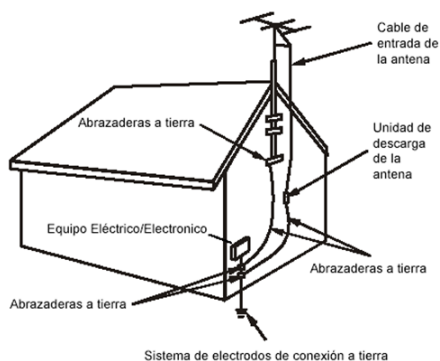

### 20. Servicio

No intentar dar servicio usted mismo a este aparato, abriendo o removiendo las cubiertas, puede exponerse a voltajes peligrosos u otros riesgos.

### 21. Reemplazo de partes

Cuando es necesario el reemplazo de partes, asegurarse que el servicio técnico use partes especificadas por el fabricante o que tengan las mismas características que las partes originales. El reemplazo de partes no autorizadas puede resultar en fuego, choque eléctrico u otros riesgos.

### 22. Verificar las medidas de seguridad

Una vez que se ha completado cualquier tipo de servicio o reparación a este aparato, solicitar al técnico de servicio que realice las pruebas de seguridad para poder determinar que el aparato está en condiciones apropiadas de operación.

## IMPORTANTES INSTRUCCIONES DE SEGURIDAD

### 23. Colocación en la pared o techo

El aparato debe de colocarse en la pared o techo de acuerdo a como lo especifica el fabricante.

### 24. Daños que requieren servicio

Desconectar el aparato del tomacorriente de pared y acudir a un centro de servicio autorizado o con personal calificado bajo las siguientes condiciones

- a) Cuando la clavija o el cordón de alimentación estén dañados.
- b) Cuando ha sido derramado líquido o han caído objetos en el interior del aparato.
- c) Si el aparato ha sido expuesto a la lluvia o agua.
- d) Si el aparato no opera adecuadamente siguiendo las instrucciones de operación. Ajustar solo los controles que son indicados en este manual de operación. El ajuste de otros controles puede ocasionar daños y a menudo se requiere de trabajo excesivo del servicio técnico para restablecer la operación normal del aparato.
- e) Si el aparato se ha caído o golpeado o si la cubierta está dañada.
- f) Si el aparato exhibe cambios en su funcionamiento normal.

Todo lo anterior indica la necesidad de darle servicio al aparato.

### 25. Instalación del sistema de cable

Este recordatorio se proporciona para llamar la atención respecto al artículo 820-40 del NEC de la instalación del sistema de cable que proporciona las pautas para la adecuada conexión a tierra y, en particular, en los puntos específicos en el que cable a tierra debe ser conectado al sistema de tierra del edificio, tan cerca del punto de entrada del cable como sea práctico.

NOTA: Referir todo servicio al centro de servicio autorizado.

El servicio es requerido cuando el producto ha sido dañado de cualquier forma, si la clavija o cordón de alimentación están dañados, se ha derramado líquido o han caído objetos en el interior del producto, el producto ha sido expuesto a la lluvia o humedad, el producto no opera normalmente o se ha caído.

### NOTAS SOBRE EL MANEJO DEL PRODUCTO

- Cuando envíe el producto siempre usar el empaque y los materiales de empaque originales para una máxima protección. Empacar el producto de la forma como estaba empacado originalmente en la fábrica.
- No usar líquidos volátiles, como rocíos contra insectos cerca del producto. No dejar productos de hule o plástico en contacto con el producto por largo periodo de tiempo. Estos pueden dejar marcas sobre el acabado del gabinete.
- El producto pueden calentarse después de un periodo largo de operación. Esta es una condición normal y no significa mal funcionamiento.
- Cuando el producto no va ser usado por un periodo largo de tiempo, asegurarse de remover el disco y desconectar la fuente de alimentación.
- Si no es usado el producto por un periodo largo de tiempo, puede no operar adecuadamente en el futuro. Encender y usar el producto periódicamente.

### NOTAS SOBRE LA LOCALIZACION DEL PRODUCTO

Al conectar el producto cerca de una TV, radio o videocasetera, la imagen reproducida puede ser de baja calidad y el sonido puede distorsionarse. En este caso, mover el producto lejos de la TV, radio o videocasetera.

### NOTAS SOBRE LA LIMPIEZA

Usar una tela suave, limpia y seca para la limpieza.

- Para manchas persistentes, humedecer la tela con una solución de agua y jabón neutro, limpiar sobre la mancha. Secar con una tela suave, limpia y seca.
- No usar limpiadores químicos o solventes, esto puede dañar el acabado del producto.

Advertencia: La limpieza y ajuste del lente láser y/o componentes del mecanismo del producto solo debe ser realizado en el centro de servicio autorizado.

## IMPORTANTES INSTRUCCIONES DE SEGURIDAD

### NOTAS SOBRE LA CONDENSACION DE HUMEDAD

**La condensación de humedad puede dañar al producto. Favor de leer la siguiente nota cuidadosamente**

- La condensación de humedad ocurre por ejemplo cuando se coloca un vaso de cristal con agua fría en un día caluroso, formando gotas de agua en el exterior del vaso de cristal. De la misma manera la condensación de humedad puede formarse en el lente láser en el interior del producto, una de las partes internas más cruciales del producto.

**La condensación de humedad se forma en los siguientes casos:**

- Al mover el producto de un lugar frío a un lugar templado.
- Al usar un producto en un cuarto donde repentinamente el sistema de calefacción es encendido o cuando el producto es colocado directamente donde sobre la salida de aire frío del aire acondicionado.
- En verano, al usar el producto en un lugar con calor y humedad justo después de moverlo de un cuarto con aire acondicionado.
- Al usar el producto en un lugar con humedad.

**No usar el producto cuando se forma condensación de humedad en su interior**

Si usa el producto en esta situación, esto puede causar daños a las partes internas o a los discos. Remover el disco y conectar el cordón de alimentación al tomacorriente, encender el producto y dejarlo encendido dos o tres horas. Después de dos o tres horas, el producto se habrá calentado y la humedad se evapora. Al mantener conectado el producto al tomacorriente para que la condensación de humedad de forme raramente.

### Advertencia:

- No operar ni dejar el producto bajo los rayos directos del sol ni en un ambiente caliente como en el interior de un automóvil, camioneta, etc. El sobrecalentamiento puede dañar el producto.
- No sobre cargar el producto. No dejar el producto conectado al cargador por mucho tiempo después de que la batería se cargó completamente.
- El producto debe protegerse de cualquier impacto o daño físico, tener cuidado de no dejar caer el producto.
- Usar solamente el cargador incluido con el producto. El uso de un cargador o cordón no aprobado puede causar que la batería falle, explote y/o dañe el producto.
- No desarmar, perforar o aplastar o exponer el producto a temperaturas superiores a los 40 °C
- Mantener el producto alejado del fuego y del agua.
- Mantener el producto lejos de áreas con humedad y temperaturas extremas.
- Si la batería se infla o expande, detener el uso del producto. Una causa probable es que se haya sobrecalentado o sobrecargado. Favor de ponerse en contacto con el centro de servicio autorizado.



**Advertencia: Para prevenir posibles daños al sistema auditivo, no escuchar a volumen alto por largo periodos de tiempo.**

## ACERCA DE LOS DISCOS

EL NÚMERO DE REGIÓN DE ESTE REPRODUCTOR ES:  
Ver la siguiente información para información respecto al código de región.



### DISCOS REPRODUCIBLES

Los discos con el siguiente logo pueden ser reproducidos en el reproductor.



### TIPOS DE DISCOS

#### DVD

Los datos en los discos DVD están divididos en secciones llamadas títulos y estos están subdivididos a su vez en secciones llamadas capítulos, cada uno cuenta con un número de título o capítulo. Algunas características de este reproductor de DVD no operan con algunos discos que son prefijados. Si una función que selecciona no opera como desea, referirse al manual del disco.

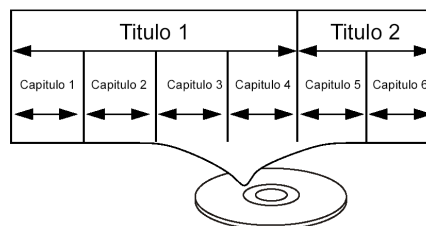

#### AUDIO CD

Los datos en los discos de audio están divididos en secciones llamadas pistas, cada pista esta designada con un número.

Compatible con CD / CD-R / CDRW /MP3

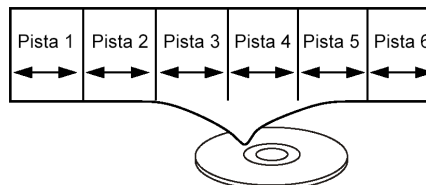

### IMPORTANTE

Es importante leer el manual de los discos, ya que estos muestran las características por las cuales algunos no pueden ser reproducidos en algunos reproductores. Estos también muestran características extras de los discos que son diferentes a otros discos, esto es explicado en el manual de los mismos.

Este reproductor opera con dos sistemas de color NTSC y PAL. Sin embargo, en la región de México, Canadá y Estados Unidos dejar el sistema en NTSC. Si está ajustado el sistema en PAL, la imagen en la pantalla de la TV puede desplazarse verticalmente, en este caso ajustar el sistema de la televisión a NTSC (el sistema de color de México es NTSC).

### NOTAS SOBRE DERECHOS DE AUTOR

Está prohibido bajo las leyes de derecho de autor copiar, reproducir, transmitir por cualquier medio, etc. material con derecho de autor sin previa autorización. Los discos DVD están protegidos con derecho de autor y cualquier grabación hecha de estos discos será distorsionada. Este productor incorpora tecnología de protección de derechos de autor que son protegidos por métodos de algunas patentes en E.U.A. y otros derechos intelectuales propiedad de Macrovision y están diseñados para el hogar y otros límites para el usuario solamente. Sin la autorización de Macrovision Corporation. Está prohibida la reingeniería o desensamblado del producto.

### INFORMACION DE LA REGION

Este producto está diseñado y fabricado para responder a un código de región el cual está grabado en el disco DVD. Si el código de región del producto no corresponde con el código de región marcado en el disco DVD, el disco no puede ser reproducido. No puede reproducir discos DVD si estos están marcados con un código de región diferente al del producto y la pantalla de la TV despliega región errónea. Para México el código de región es 4.

## DESCRIPCION DE LOS CONTROLES

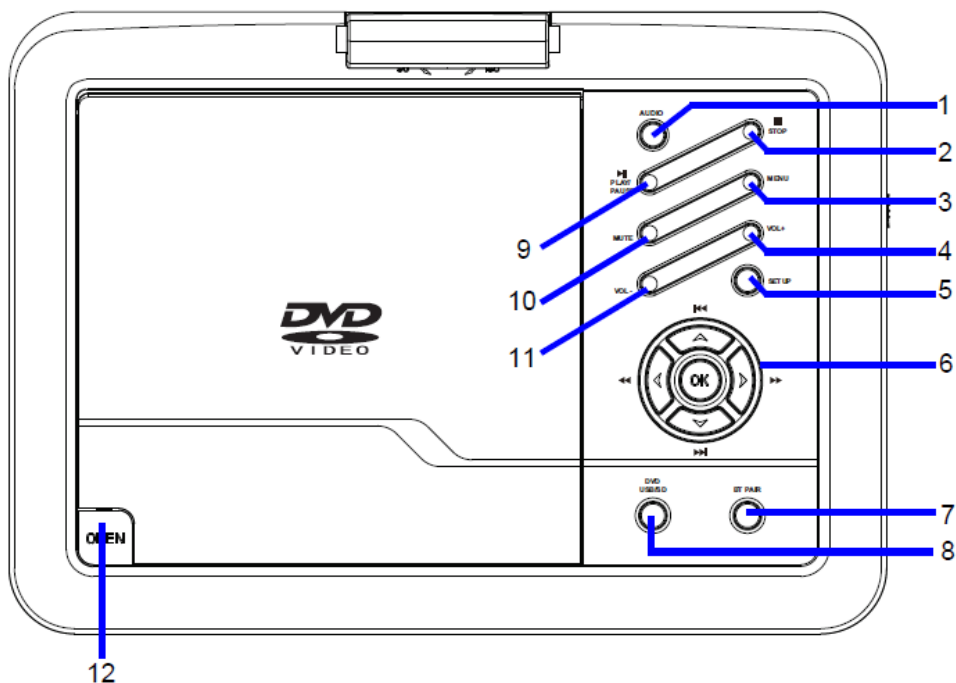

1. AUDIO: Presionar repetidamente para cambiar el modo de audio.
2. STOP / ■: Presionar una vez para un pre-detenido, presionar nuevamente para detener completamente.
3. MENU: Presionar para entrar a la raíz del menú de reproducción (depende de la grabación en el disco).
4. VOL+: Presionar para incrementar el nivel de volumen.
5. SETUP: Presionar para entrar al menú de AJUSTES, presionar nuevamente para salir del menú.
6. ⏮ / ▲: Presionar para Anterior / Arriba  
 ⏭ / ▼: Presionar para Siguiente / Abajo  
 ⏪ / ◀: Presionar para Regreso Rápido / Izquierda  
 ⏩ / ▶: Presionar para Avance Rápido / Derecha
7. BT PAIR: Presionar para desconectar el dispositivo conectado con los audífonos Bluetooth.
8. DVD /USB /SD: Presionar para desplegar las fuentes (DVD, USB, SD), presionar "◀ ▶ ▲ ▼" para seleccionar la fuente deseada y presionar "OK" para confirmarla.
9. ▶ || / PLAY/PAUSE: Presionar para Iniciar, Pausar o Reanudar la reproducción.
10. MUTE: Presionar para desactivar la salida de audio (silencio), presionar nuevamente para volver a activar la salida de audio.
11. VOL-: Presionar para disminuir el nivel de volumen.
12. OPEN: Presionar para abrir la tapa del compartimiento del disco.

## DESCRIPCION DE LOS CONTROLES

### Vista lado Derecho

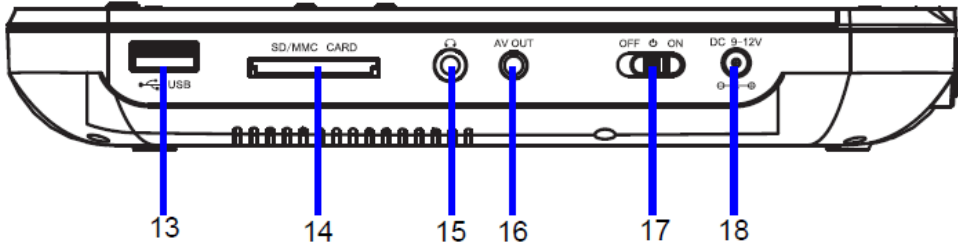

- |  |   |
|--|---|
| 13. USB: Puerto para memoria USB                       | 16. AV OUT: Conector de salida de Audio/Video |
| 14. SD/MMC CARD: Ranura para tarjeta de memoria SD/MMC | 17. OFF / ON: Interruptor general de poder    |
| 15. Conector para audífonos estéreo de Ø 3.5 mm        | 18. DC IN: Conector de entrada de 9–12 Vcc    |

### Vista lado Frontal

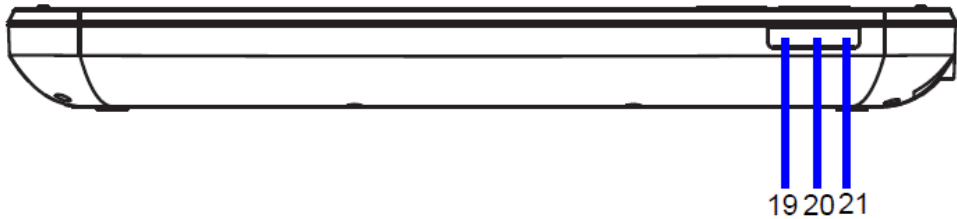

- |                                    |
|------------------------------------|
| 19. Indicador de Cargas            |
| 20. Sensor Infrarrojo              |
| 21. Indicador de Poder / Bluetooth |

## CONTROL REMOTO

1. STAND BY: Encender / Apagar (espera)
2. VOL +/-: Ajustar el nivel de volumen.
3. MUTE: Desactivar o Activar la salida de audio (silencio).
4. MENU: Desplegar la raíz del menú.
5. ◀ ▶ ◂ ◃ : Botones de Dirección
6. ⏭: Saltar a siguiente Pista o Capitulo
7. ⏭: Avance rápido
8. ▶ ⏪ : Reproducir, Pausar, Reanudar reproducción
9. USB/CARD: Seleccionar Memoria USB o Tarjeta de memoria
10. TITLE: Seleccionar Título
11. STOP / ■ : Detener
12. AUDIO: Seleccionar modo de audio
13. GOTO: Ir a un punto específico
14. REPEAT: Seleccionar modo de repetición
15. SLOW: Reproducción a velocidad lenta
16. LCD ON/OFF: Activar o Desactivar la pantalla de cristal líquido
17. 0/10, 1-9, 10+: Botones numéricos
18. SETUP: Ajustes
19. ⏮: Saltar a anterior Pista o Capitulo
20. ⏮: Regreso rápido
21. OSD: Despliegue de información en pantalla
22. SUBTITLE: Seleccionar subtítulo
23. ANGLE: Seleccionar el ángulo de cámara
24. PROG: Programar reproducción
25. OK: Confirmar selección
26. STEP: Reproducción a pasos
27. ZOOM: Aumentar pantalla
28. A-B: Repetir sección A-B

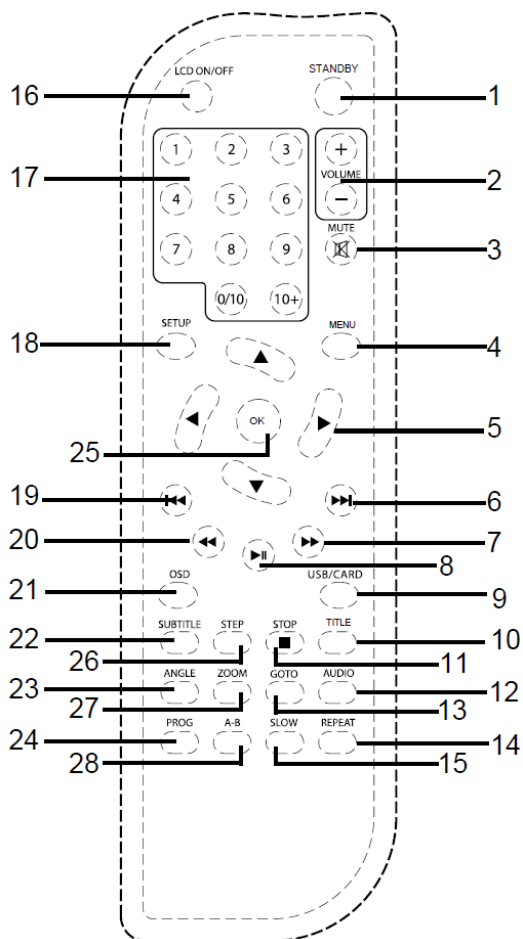



## CONTROL REMOTO – INSTALACION DE LAS BATERIAS

- Presionar y deslizar la tapa del compartimiento de las baterías del control remoto para removerla.
- Insertar 2 baterías de 1.5 Vcc tamaño "AAA" verificando la correcta polaridad como se observa en el interior del compartimiento.
- Colocar la tapa del compartimiento de las baterías nuevamente.
- Al reemplazar las baterías, reemplazar las dos al mismo tiempo, no mezclar baterías nuevas con usadas o de diferente tipo. De otra manera el tiempo de operación se puede acortar.
- Remover las baterías si no va usar el control remoto por un periodo largo de tiempo.

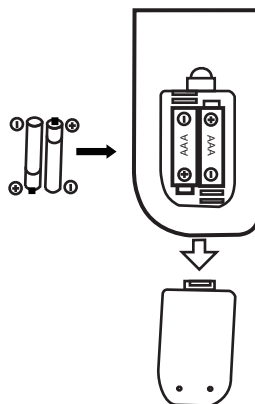

### PRECAUCIONES SOBRE LA BATERIAS

Seguir las siguientes precauciones al usar las baterías.

1. Usar solo baterías del tamaño y tipo especificadas.
2. Verificar la correcta polaridad al colocar las baterías como se observa en el interior del compartimiento, la polaridad incorrecta puede causar daños al control remoto.
3. No mezclar baterías de diferente tipo (por ejemplo, Alcalinas con Zinc-Carbón) o baterías nuevas con usadas.
4. Si las baterías están agotadas o el control remoto no va ser usado por un periodo largo de tiempo, remover las baterías para evitar daños debido a la fuga de acido de las baterías.
5. No intentar recargar baterías no recargables, estas se pueden sobrecalentar y explotar (seguir las instrucciones del fabricante de las baterías).
6. No exponer o lanzar las baterías al fuego. Las baterías pueden explotar o derramar acido. Comentario: Las baterías (interna o instaladas) no deben exponerse al calor excesivo como es bajo los rayos directos del sol, fuego o similares.
7. Limpiar los contactos de las baterías y del compartimiento de las baterías del control remoto antes de instalar las baterías.

### RANGO DE OPERACIÓN DEL CONTROL REMOTO

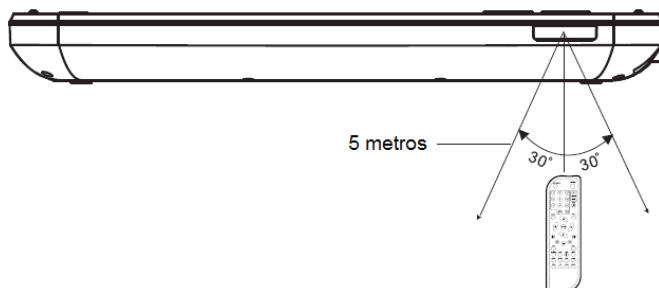

El control remoto opera adecuadamente a una distancia máxima de 5 metros y con un ángulo de 30° a los costados del sensor infrarrojo del producto.

### Comentarios:

1. Cuando hay obstáculos entre el control remoto y el sensor infrarrojo del producto, el control remoto podría no operar adecuadamente. Verificar que no existen obstáculos entre los mismos.
2. Cuando los rayos directos del sol, la luz de una lámpara incandescente, fluorescente o cualquier otra fuente de luz fuerte brilla sobre el sensor infrarrojo del producto, el control remoto podría no operar adecuadamente.

## FUENTE DE ALIMENTACION

Este producto cuenta con una batería recargable interna de Ion de Litio de 7.4 Vcc.

### Recarga de la batería con el Adaptador ca/cc

1. Conectar la salida del adaptador ca/cc al conector de entrada de 9-12 Vcc del producto.
2. Conectar el adaptador ca/cc al tomacorriente de 100-240 Vca 50/60 Hz
3. Durante el proceso de carga, el indicador de carga se enciende en Rojo, cuando la batería se carga completamente, el indicador cambia a Verde.

**Notas:** Puede prolongar el tiempo de vida de la batería siguiendo los simples pasos de cuidado y almacenamiento.

- Recargar y almacenar el producto en lugares con una temperatura ambiente de 5 °C a 35 °C
- No sobrecargar la batería (por más de 24 horas). La carga o descarga excesiva pueden acortar el tiempo de vida de las baterías.
- El tiempo de vida de las baterías se acorta lentamente con el uso.
- La batería recargable contenida en este producto no es reemplazable.

### Recarga de la Batería Usando el Adaptador cc/cc para automóvil

1. Conectar la salida del adaptador cc/cc al conector de entrada de 9-12 Vcc del producto.
2. No conectar el adaptador cc/cc hasta que el automóvil se encuentre encendido.
3. Conectar el adaptador cc/cc al encendedor de cigarrillos del automóvil que opere con una batería de 12 Vcc.

**Este no es compatible con un automóvil que opere con una batería de 24 Vcc**

4. Este es un adaptador cc/cc para automóvil con tierra negativa especial.

Usar el adaptador cc/cc con un automóvil con tierra plus puede causar mal funcionamiento.

5. Durante el proceso de carga, el indicador de carga se enciende en Rojo, cuando la batería se carga completamente, el indicador cambia a Verde.

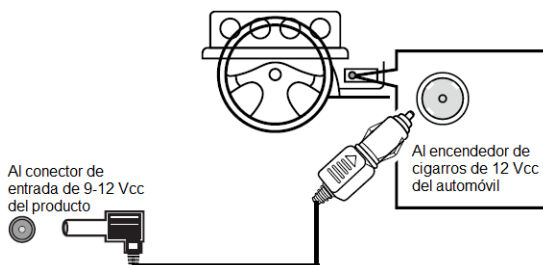

6. Desconectar el adaptador cc/cc del encendedor de cigarrillos del automóvil y del producto después de cargar la batería.

## CONEXIONES

Conexión a una TV o Reproductor de Video como un reproductor de DVD, VCR, DVR a través de los conectores de Audio/Video "AV"

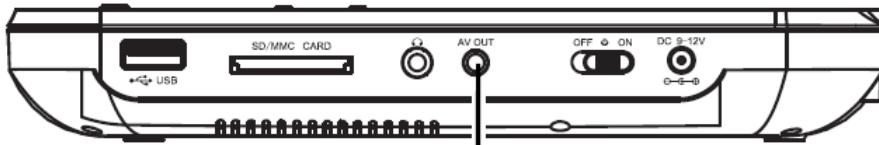

Conector de entrada de Video (Amarillo)

Conector de entrada de Audio canal izquierdo (Blanco)

Conector de entrada de Audio canal derecho (Rojo)

Cable de AV no incluido

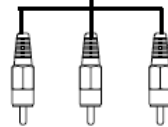

Conexión a la TV

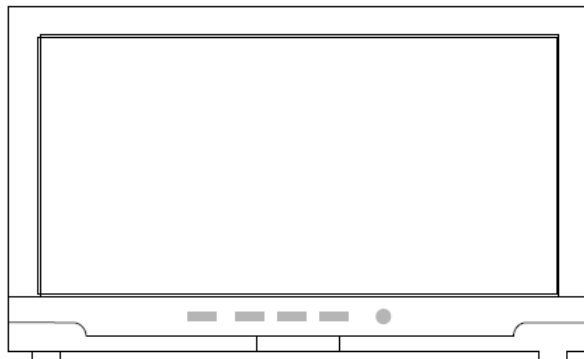

## OPERACIÓN DE LOS AUDIFONOS BLUETOOTH

### Descripción de los controles en los audífonos

1. Puerto de carga USB
2. V-/◀◀: Disminuir volumen / Anterior
3. Indicador de Bluetooth / Batería
4. ▶ || ⏸: Reproducir/Pausar / Encender/Apagar
5. V+/▶▶: Aumentar volumen / Siguiente
6. Micrófono
7. AUX IN: Conector de Entrada Auxiliar

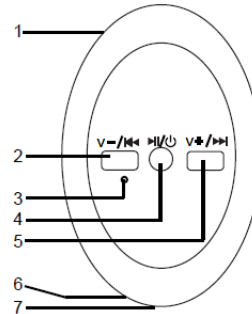

### Operación Bluetooth

- Presionar y sostener "▶ || ⏸" en los audífonos, la unidad emite las palabras "power on" cuando se enciende y el indicador de Bluetooth destella alternadamente el azul y rojo.
- Activar la función de Bluetooth en el dispositivo Bluetooth (como un teléfono inteligente, tableta, etc.), después de unos momentos, el nombre de los audífonos "NPD-1004" se despliega en la lista de dispositivos encontrados, seleccionarlo e intentar sincronizarlos.
- El indicador de Bluetooth destella lentamente en azul y emite un sonido después de que la conexión se realiza de manera exitosa.
- Durante la reproducción, presionar "▶ || ⏸" en los audífonos para pausar la reproducción, presionar nuevamente para volver a la reproducción desde donde se pauso. Presionar "V-/◀◀" o "V+/▶▶" en los audífonos para ajustar el volumen al nivel deseado. Presionar y sostener "V-/◀◀" o "V+/▶▶" en los audífonos para saltar a una pista anterior o siguiente.

### Llamada Telefónica

- Al entrar una llamada telefónica, presionar "▶ || ⏸" en los audífonos para aceptar la llamada. Usando el micrófono sobre los audífonos para hablar. Después de terminar la conversación, presionar "▶ || ⏸" para terminar la llamada.
- Presionar "▶ || ⏸" dos veces en los audífonos para marcar al último número de llamada.

### Notas:

- Al conectar con audífonos comprados a terceras partes, debe presionar "BT PAIR" en el producto antes de realizar la conexión, esto requiere de 30 segundos a 2 minutos para realizar la conexión de manera exitosa.
- Si la conexión entre los audífonos y el producto falla, favor de apagar los audífonos e intentarlo nuevamente.

### Conexión a un reproductor de DVD a través del conector de entrada auxiliar

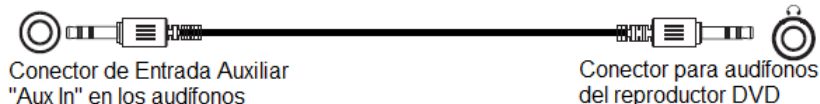

### Notas:

- No es necesario encender los audífonos cuando se conectan a un dispositivo de audio externo a través del conector de entrada auxiliar.
- Los botones de "V-/◀◀" o "V+/▶▶" en los audífonos no funcionan cuando se conectan a un dispositivo de audio externo a través del conector de entrada auxiliar.

### Conectando con el reproductor DVD a través de Bluetooth

- Presionar y sostener "▶ || / ⏻" en los audífonos, la unidad emite las palabras "power on" cuando se enciende y el indicador de Bluetooth destella alternadamente el azul y rojo.
- Encender el reproductor de DVD y el indicador de Bluetooth destella en azul.
- Después de unos momentos, los audífonos se conectan automáticamente con el reproductor DVD, el indicador de Bluetooth en el reproductor DVD permanece encendido.
- Durante la reproducción, presionar "▶ || / ⏻" en los audífonos para pausar la reproducción, presionar nuevamente para volver a la reproducción desde donde se pauso. Presionar "V- / ⏪" o "V+ / ⏩" en los audífonos para ajustar el volumen al nivel deseado. Presionar y sostener "V- / ⏪" o "V+ / ⏩" en los audífonos para saltar a una pista anterior o siguiente.

### Cargando la batería recargable interna de los audífonos

Los audífonos cuentan con una batería recargable interna de Ion de Litio, recargar la batería usando el cable de carga USB (incluido) cuando el indicador de carga destella lentamente en rojo.

- Conectar el puerto micro USB del cable de carga al puerto micro USB de los audífonos.
- Conectar el puerto USB del cable de carga al puerto USB del cargador USB de 5 Vcc (cargador no incluido) o de la computadora (la computadora debe encontrarse encendida).
- Durante el proceso de carga, el indicador de carga en los audífonos se enciende en Rojo, cuando la batería se carga completamente, el indicador se apaga.
- La batería requiere de aproximadamente 2 horas para cargarse completamente.
- La batería con la carga completa proporciona aproximadamente 3 horas de reproducción.

## PANTALLA GIRATORIA

Los ángulos de visión de la pantalla pueden ajustarse como se observa en las imágenes siguientes:

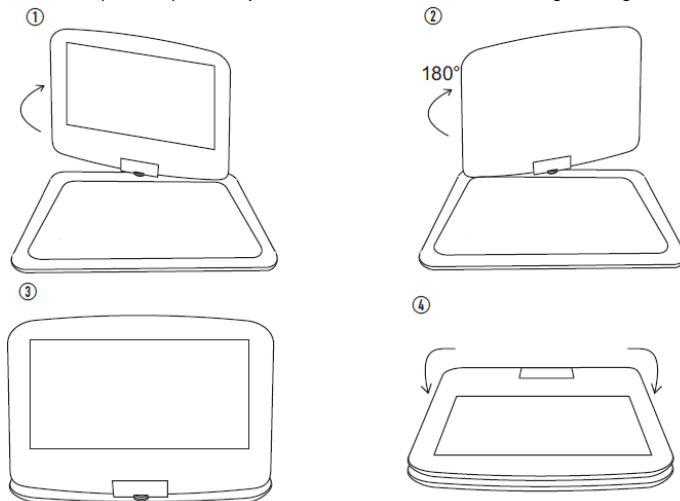

## OPERACION

1. Levantar la pantalla y girarla al ángulo deseado. Colocar el interruptor general en la posición de "ON" para encender el producto.
2. Presionar "OPEN" en el producto para abrir la tapa del compartimiento del disco. Colocar un disco en la espiga central del compartimiento con el lado de la etiqueta hacia arriba. Cerrar la tapa del compartimiento del disco e inicia la lectura del disco, después de unos segundos inicia la reproducción automática de las pistas del disco.
3. Durante la reproducción:
  - Presionar "◀" o "▶" para reproducir rápidamente hacia atrás o hacia delante para localizar un punto específico, presionar "▶ ||" para volver a la reproducción normal.
  - Presionar "◀◀" o "▶▶" para saltar hacia atrás o hacia delante hasta una pista o capítulo específico.
  - Presionar "▶ ||" para pausar la reproducción, presionar nuevamente para volver a la reproducción desde el punto donde se pauso.
  - Presionar "V-" o "V+" para ajustar el volumen al nivel deseado.
  - Presionar "■" para detener la reproducción momentáneamente, el reproductor memoriza el punto donde el disco es detenido. Presionar "▶ ||" para volver a la reproducción desde el punto donde el disco fue detenido. Presionar "■" nuevamente para detener la reproducción completamente, el reproductor borra el punto donde el disco es detenido. Presionar "▶ ||" para volver a la reproducción desde el punto inicial.

### Repetir Reproducción (DVD)

- Durante la reproducción, presionar "REPEAT" una vez para repetir un Capítulo, el capítulo actual se reproduce continuamente.
- Presionar "REPEAT" dos veces para repetir un Título, el título actual se reproduce continuamente.
- Presionar "REPEAT" tres veces para repetir todo el disco, todos los archivos del disco se reproducen continuamente.
- Presionar "REPEAT" continuamente hasta cancelar la función de repetir.

### Repetir Reproducción (CD)

- Durante la reproducción, presionar "REPEAT" una vez para repetir una Pista, la pista actual se reproduce continuamente.
- Presionar "REPEAT" dos veces para repetir todo el disco, todos los archivos del disco se reproducen continuamente.
- Presionar "REPEAT" continuamente hasta cancelar la función de repetir.

### Programa (CD/DVD)

1. Durante la reproducción de un disco CD o DVD, presionar "PROG" para entrar al modo de programación de la reproducción.
2. Presionar "◀ ▶ ▲ ▼" y los botones numéricos para seleccionar y ajustar el TT (Título), CH (Capítulo) o Pista deseada de la película o audio. El menú de programa se despliega en la pantalla como sigue:

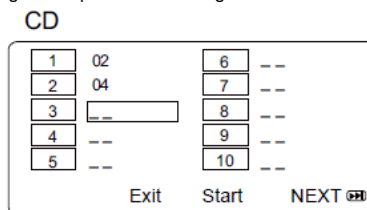
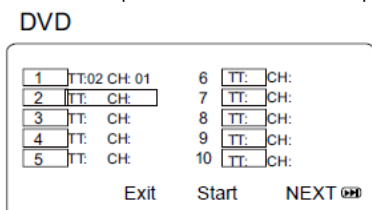

3. Presionar "◀ ▶ ▲ ▼" para seleccionar y resaltar "Start" en el menú de programa en la pantalla, entonces presionar "OK" para iniciar la reproducción del programa.

## OPERACION

### LCD ON/OFF

Presionar para Encender o Pagar la pantalla de cristal líquido

### STANDBY

Estando el producto en modo de espera, presionar para Encenderlo, presionar nuevamente para apagar el producto y volver al modo de espera.

### VOLUME +/-

Presionar para ajustar el volumen al nivel deseado.

### MUTE

Presionar para Desactivar la salida de audio (silencio), presionar nuevamente para volver a activar la salida de audio.

### MENU

Presionar para regresar al menú del disco (la función depende de la grabación en el disco)

### OSD (Despliegue en pantalla)

Durante la reproducción, presionar repetidamente para ver la información del estado de reproducción.

### SUBTITLE

Durante la reproducción de una película, presionar repetidamente para seleccionar el subtítulo deseado (la función depende de la grabación en el disco).

### STEP

Durante la reproducción de una película, presionar repetidamente para reproducir la película cuadro a cuadro. Presionar "▶ II" para volver a la reproducción normal.

### TITULO

Durante la reproducción de una película, presionar repetidamente para seleccionar el título deseado (la función depende de la grabación en el disco).

### ANGLE

Durante la reproducción de una película, presionar repetidamente para seleccionar el ángulo de reproducción deseado (la función depende de la grabación en el disco).

### ZOOM

Durante la reproducción de una película, presionar repetidamente para acercar o alejar la imagen

### GOTO

Presionar para ajustar el Título, Capitulo o Tiempo deseado, presionar "OK" para confirmar la selección.

### AUDIO

Durante la reproducción de un disco DVD, presionar repetidamente para seleccionar el modo de audio (la función depende de la grabación en el disco).

### A-B

Durante la reproducción, presionar "A-B" para definir el punto inicial "A" de sección a repetir, presionar nuevamente para definir el punto final "B" de la sección. Entonces, Se repite continuamente la sección A-B definida. Presionar "A-B" nuevamente para cancelar la función y volver a la reproducción normal. (La función no está disponible para todos los discos).

### SLOW

Durante la reproducción, presionar repetidamente para ajustar la velocidad lenta de reproducción. Presionar "▶ II" para volver a la reproducción a velocidad normal.

## REPRODUCCION DE UNA MEMORIA USB O TARJETA DE MEMORIA

1. Insertar la memoria USB o tarjeta de memoria SD/MMC en el puerto USB o la ranura para tarjeta del producto como se observa en la figura siguiente:

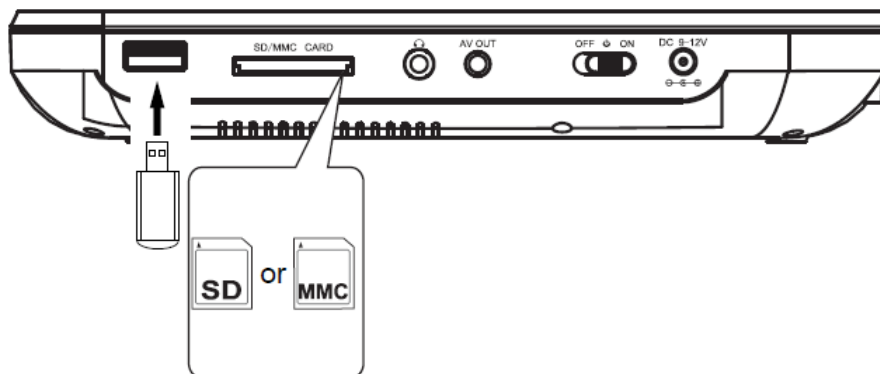

2. Encender el producto, presionar "DVD/USB/CARD" en el producto o "USB/CARD" en el control remoto y la ventana de selección "DVD, CARD, USB" se despliega en la pantalla.

Presionar "◀ ▶ ▲ ▼" para seleccionar y resaltar la opción deseada, entonces presionar "OK" para confirmar la selección e iniciar la reproducción.



## AJUSTES

Presionar "SETUP" en el producto o control remoto, el menú de ajustes se despliega en la pantalla como se observa en la figura de abajo.

Presionar "◀ ▶ ▲ ▼" para seleccionar y resaltar la función que requiere ajustar o restablecer. Presionar "OK" para entrar o confirmar la selección. Después de realizados los ajustes, presionar "SETUP" para guardar los ajustes y salir del menú.

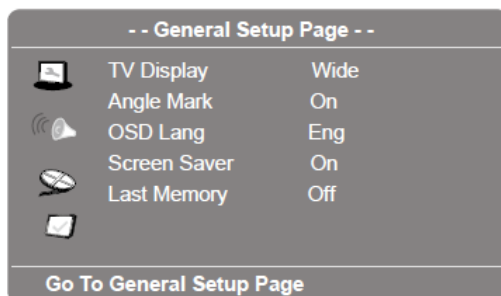

### Página General de Ajustes "General Setup Page"

1. Cuando el Modo de TV "TV Display" es seleccionado, presionar "◀ ▶ ▲ ▼" y "OK" para ajustar el rango de aspecto para que concuerde con la TV conectada.
2. Cuando el Angulo de marca "Angle Mark" es seleccionado, presionar "◀ ▶ ▲ ▼" y "OK" para ajustar Activar "ON" o Desactivar "OFF", los multiples ángulos de cámara estaran disponibles durante la reproduccion cuando el logo de multiples ángulos de cámara se despliega en la pantalla.
3. Cuando el Idioma de despliegue "OSD Lang" es seleccionado, presionar "◀ ▶ ▲ ▼" y "OK" para seleccionar el idioma de despliegue deseado.
4. Cuando Protector de pantalla "Screen Saver" es seleccionado, presionar "◀ ▶ ▲ ▼" y "OK" para ajustar Activar "ON" o Desactivar "OFF". Al seleccionar Activado, el protector de pantalla se despliega cuando la imagen esta detenida o pausada por 5 minutos aproximadamente.
5. Cuando Ultima memoria "Last Memory" es seleccionado, presionar "◀ ▶ ▲ ▼" y "OK" para ajustar Activar "ON" o Desactivar "OFF". Al seleccionar Activado, el producto inicia la reproduccion desde el punto donde el disco se detuvo la ultima vez.

### Página de Ajuste de Bocina "Speaker Setup Page"

Cuando mezcla de bajos "Downmix" es seleccionado, presionar "◀ ▶ ▲ ▼" y "OK" para ajustar a Lt, Rt o Estereo.

1. Al seleccionar "Lt/Rt", los canales izquierdo y derecho se reproducen en ambas bocinas izquierda y derecha.
2. Al seleccionar "Stereo", el canal posterior izquierdo se reproduce en la bocina izquierda y el canal posterior derecho se reproduce en la bocina derecha.

Cuando Dolby Digital es seleccionado, presionar "◀ ▶ ▲ ▼" y "OK" para ajustar a Mono Dual y Dinamico

1. Al seleccionar "Mono Dual", presionar "◀ ▶ ▲ ▼" y "OK" para ajustar a Estereo, Monoaural Izquierdo (reproduce el canal izquierdo en todas las bocinas), Monoaural Derecho (reproduce el canal derecho en todas las bocinas) o Mezcla Monoaural (mezcla los canales izquierdo y derecho en todas las bocinas. (La funcion depende de la grabacion en el disco).
2. Al seleccionar "Dinamico", presionar "◀ ▶ ▲ ▼" y "OK" para ajustar al nivel Dinamico deseado.

## AJUSTES

### **Página de Ajustes de Video “Video Setup Page”**

1. Al seleccionar “Imágenes PDVD”, presionar “◀ ▶ ▲ ▼” y “OK” para ajustar la calidad de la imagen en la pantalla como es Nitidez, Brillo, Contraste, Color y Saturacion de color según lo desee.
2. Al seleccionar “Salida de Video”, presionar “◀ ▶ ▲ ▼” y “OK” para ajustar la Nitidez, Brillo, Contraste, Color y Saturacion de color de la Señal de Salida de video deseada.

### **Página de Ajustes de Preferencia “Preference Setup Page”**

1. Al seleccionar “Tipo de TV”, presionar “◀ ▶ ▲ ▼” y “OK” para ajustar a PAL, NTSC o Automático. (Nota: El sistema de TV para los Estados Unidos, Canadá y México es NTSC).
2. Al seleccionar “Audio”, Subtitulo” o “Menu del Disco”, presionar “◀ ▶ ▲ ▼” y “OK” para ajustar al idioma deseado disponible. (La funcion depende de la grabacion en el disco).
3. Al seleccionar “Predeterminado”, presionar “◀ ▶ ▲ ▼” y “OK” para restablecer todos los ajustes de fábrica y borrar los ajustes realizados por el usuario o presionar “SETUP” para salir de la funcion sin realizar ningún cambio en los ajustes realizados por el usuario.

## CUIDADO Y MANTENIMIENTO

### CUIDADO DE LOS DISCOS

- Manejar los discos cuidadosamente, sujetar los discos solo por los bordes.
- No permitir que los dedos entren en contacto con la superficie brillante y no rotulada del disco.

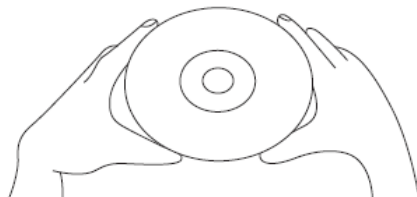

- No pegar cintas o etiquetas adheribles sobre los discos.
- La suciedad, ralladuras y huellas digitales pueden causar saltos y distorsión durante la reproducción.
- Limpiar los discos regularmente con una tela suave, limpia, seca y libre de pelusa. No usar detergentes o limpiadores abrasivos para limpiar los discos, esto puede dañar las superficies de los mismos. En caso de ser necesario, usar un juego para limpieza de discos compactos.
- Limpiar los discos con movimientos rectos del centro hacia el borde, nunca hacerlo con movimientos circulares.

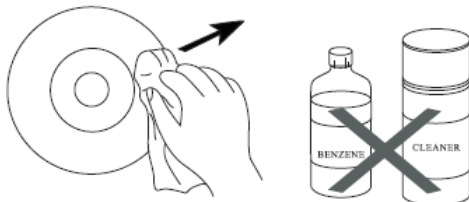

- Asegurarse de almacenar los discos en su estuche cuando no están en uso, para evitar que se dañen.
- No exponer los discos a los rayos directos del sol, altas temperaturas, humedad o polvo, etc. La exposición prolongada o las temperaturas extremas pueden deformar los discos.
- No escribir sobre los discos compactos con plumones u otros utensilios de escritura. La punta de los instrumentos de escritura o la tinta pueden dañar las superficies.

### LIMPIEZA DEL PRODUCTO

- Para prevenir riesgo de fuego o choque eléctrico, desconectar el adaptador ca/cc del producto y del tomacorriente.
- El acabado del producto debe limpiarse con una tela, limpia y seca para polvo como cualquier otro mueble. Tener cuidado al limpiar las partes de plástico.
- Una tela suave, limpia y humedecida con una solución de agua y jabón suave debe ser usada para limpiar el panel frontal del producto.

## ESPECIFICACIONES

### Fuente de Alimentación

Batería recargable interna: de Ion de litio de 7.4 Vcc,

Adaptador cc: Salida de 9 Vcc 1000 mA

Adaptador cc para automóvil Salida de 12Vcc 2000 mA

### Discos Compatibles

DVD, VCD, CD, CD-R, CD-RW, DVD  $\pm$  R, DVD  $\pm$  RW

### Accesorios

- 1 Manual de operación
- 1 Adaptador ca/cc
- 1 Control remoto
- 1 Adaptador cc/cc para automóvil
- 1 Audífonos
- 1 Cable de carga USB para la batería recargable interna de los audífonos

**Las especificaciones y el diseño de este producto están sujetos a cambios sin previo aviso para mejoras de los mismos.**