



Proyector y Teatro en Casa de 5.33 metros (210")

con Pantalla de Cristal Líquido

NVP-3002C



MANUAL DE OPERACIÓN

FAVOR DE LEER ESTE MANUAL COMPLETAMENTE ANTES DE OPERAR ESTE PRODUCTO.

CONSERVAR EL MANUAL PARA FUTURAS REFERENCIAS

Índice

Importantes Instrucciones de Seguridad	2
Advertencia FCC	3
Contenido	4
Remover y Colocar cubierta del lente	4
Conexión de la fuente de alimentación, Encender / Apagar	5
Distancia entre proyector y pantalla	5
Colocación del proyector	6
Colocación del proyector en el techo	6
Ajuste de la posición vertical	7
Ajuste del enfoque y trapezoidal	7
Descripción de partes – proyector	8
Descripción de partes – control remoto	9
Instalar y remover las baterías del control remoto	10
Selección de la fuente de entrada	10
Conexión multimedia (tarjeta de memoria, memoria USB)	11
Operación Bluetooth	12
Conexión de un dispositivo HDMI	13
Conexión de un dispositivo de Audio/video	14
Conexión de un dispositivo de Audio	14
Ajustes del menú de Imagen	15
Ajustes del menú de Sonido	15
Ajustes del menú de Opciones	16
Ajustes del menú del Tiempo	16
Preguntas comunes	17
Especificaciones	18
Garantía	19

Importantes Instrucciones de Seguridad

Adicional a los cuidados desarrollados en los estándares de calidad de fabricación de este producto. La seguridad es una parte fundamental en la fabricación, sin embargo, la seguridad final es responsabilidad del usuario. La lista de instrucciones básicas de seguridad es auxiliar para asegurar un uso adecuado del producto y disfrutar al máximo de las características del mismo. Favor de leer el manual completamente antes de conectar y operar este producto, para prevenir riesgo de fuego, choque eléctrico o lesiones personales

Antes de usar este producto, asegurarse de leer todas las instrucciones de operación cuidadosamente. Favor de observar que estas son precauciones generales y algunas pueden no ser aplicables al producto.

1. Deben leerse todas las instrucciones de operación y de seguridad antes de operar este producto.
2. Usar este producto solo para lo que está diseñado y como se describe en este manual.
3. Todas las advertencias en el producto y las instrucciones de operación y seguridad deben de respetarse.
4. No operar este producto si la clavija o el cordón de alimentación están dañados, no opera adecuadamente, ha sido dañado o golpeado de alguna manera. Si el cordón de alimentación está dañado, este debe ser reemplazado por el fabricante, su centro de servicio o por personal calificado para prevenir riesgos de fuego o choque eléctrico.
5. ADVERTENCIA: No permitir que las por personas (incluyendo niños) cuyas capacidades físicas, sensoriales o mentales sean diferentes o estén reducidas operen el producto sin supervisión.
6. ADVERTENCIA: No introducir objetos de cualquier tipo dentro de este producto a través de las aberturas, estos pueden llegar a tocar puntos de voltaje peligroso o salidas que pueden resultar en riesgo de fuego o choque eléctrico. No derramar o rociar cualquier tipo de líquido o comida sobre las aberturas.
7. ADVERTENCIA: Riesgo de choque eléctrico si el producto es abierto y tratado de darle mantenimiento o servicio por personal no calificado. Acudir al centro de servicio autorizado para el análisis y reparación.
8. Este producto no se destina para utilizarse por personas (incluyendo niños) cuyas capacidades físicas, sensoriales o mentales sean diferentes o estén reducidas, o carezcan de experiencia o conocimiento, a menos que dichas personas reciban una supervisión o capacitación para el funcionamiento del producto por una persona responsable de su seguridad.
9. Los niños deben supervisarse para asegurar que ellos no empleen el producto como un juguete.
10. No dejar el producto encendido y sin supervisión. Apagar el producto si no lo está usando, incluso si es por un corto periodo de tiempo.
11. Las aberturas en el gabinete son provistas para una adecuada ventilación y asegurar la buena operación, así como evitar el sobrecalentamiento interno del producto. No deben bloquearse o taparse estas aberturas, colocando el producto sobre una cama, sofá alfombra u otra superficie similar. Tampoco debe cubrirse el producto con artículos como periódicos, manteles, cortinas, etc. Este producto no debe colocarse en un librero o estante que impida el flujo del aire a través de las aberturas de ventilación. Asegurarse dejar al menos un espacio libre de 10 cm alrededor del producto.
12. La temperatura en las partes accesibles puede incrementarse durante la operación del producto.
13. Este producto no esta diseñado para ser operado por medio de un temporizador externo o un sistema de control remoto separado.
14. Si sale humo del producto, apagarlo y desconectar el cordón de alimentación del tomacorriente.
15. Apagar y desconectar el producto de la fuente de alimentación inmediatamente después de usarlo, antes de darle mantenimiento o limpieza y antes de colocar o retirar partes o accesorios. Para la limpieza, usar una toalla suave, limpia y seca; para manchas fuertes humedecer la tela con una solución de agua con jabón neutro, secar completamente. No usar limpiadores líquidos o en aerosol para evitar daños al gabinete o acabado
16. Usar solo accesorios/refacciones recomendadas por el fabricante.
17. No usar este producto cerca del agua, por ejemplo, cerca de una bañera, lavabo, fregadero de cocina o de lavar, sótanos húmedos o cerca de una piscina.
18. Este producto no debe ser expuesto al goteo o salpicadura de agua, a la lluvia o humedad. No colocar cerca o encima del producto objetos con líquidos, como vasos con agua, jarrones, etc.
19. Cuando es necesario el reemplazo de partes, asegurarse que el servicio técnico use partes especificadas por el fabricante o que tengan las mismas características que las partes originales. El reemplazo con partes de diferentes características puede generar riesgo de fuego, choque eléctrico u otros peligros.
20. Este producto está diseñado para uso en interiores.
21. Este producto está diseñado para uso en climas templados. Los climas extremadamente fríos o calientes deben ser evitados. La temperatura ambiente de operación debe ser de 5 °C a 35 °C
22. Desconectar este producto del tomacorriente durante tormentas eléctricas o cuando va ser usado por un periodo largo de tiempo para protegerlo.
23. Antes de operar este producto, asegurarse que el voltaje de su localidad corresponde con el voltaje de la etiqueta de especificaciones.
24. El producto debe colocarse lejos de fuentes de calor como radiadores, registros de calor, estufas u otros productos que producen calor (incluso amplificadores). No colocar el producto en lugares con exposición

- directa de los rayos del sol.
25. No colocar fuentes de flama viva como velas o veladoras cerca o sobre el producto.
 26. No colocar el producto cerca de fuertes campos magnéticos. No colocar encima de un amplificador u otros aparatos eléctricos-electrónicos.
 27. Si el tomacorriente principal se utiliza para desconectar el cordón de alimentación, el tomacorriente debe ser fácilmente operable.
 28. Apagar el producto y desconectar el cordón de alimentación o la fuente de alimentación del tomacorriente antes de hacer una conexión o desconexión en el producto. Al hacer la conexión o desconexión, sujetar de los conectores, no jalar de los cables para evitar daños a los mismos.
 29. No eliminar la característica de seguridad de una clavija polarizada o clavija con terminal a tierra, esta es una medida de seguridad. Una clavija polarizada cuenta con una terminal más ancha que la otra. Una clavija con terminal a tierra cuenta con una tercera terminal con conexión a tierra.
 30. El cordón de alimentación u otros cordones deben colocarse de forma tal que no exista probabilidad de pisarlo o apretarlo sobre los lugares donde será colocado o contra el producto mismo. Poner atención particular en el cordón, la clavija, el tomacorriente y en los puntos en donde estos salen del producto.
 31. Colocar este producto sobre una superficie nivelada y estable, libre de vibraciones.
 32. Los golpes severos pueden dañar el producto, manejarlo con cuidado.
 33. Referir todo servicio al centro de servicio autorizado. El servicio es requerido cuando el producto ha sido dañado de cualquier forma, como es la clavija o cordón de alimentación dañados, líquidos u objetos han caído al interior del producto, el producto ha sido expuesto a la lluvia o humedad, el producto no opera normalmente o se ha dejado caer.
 34. No intentar dar servicio usted mismo a este producto, abriendo o removiendo las cubiertas, puede exponerse a voltajes peligrosos u otros riesgos.
 35. Este producto debe ser operado solo con los tipos de fuentes de alimentación indicados en la etiqueta de marcado o manual de operación.
 36. Una vez que se ha completado cualquier tipo de servicio o reparación a este producto, solicitar al técnico de servicio que realice las pruebas de seguridad para poder determinar que el producto está en condiciones apropiadas de operación.
 37. El producto debe de colocarse en la pared o techo de acuerdo a como lo especifica el fabricante.
 38. Al hacer la interconexión del producto con el dispositivo multimedia, asegurarse que el cable de interconexión esté conectado de manera firme y segura en ambos dispositivos. Asegurarse de montar los equipos interconectados en una superficie nivelada y estable
 39. Para desconectar el producto completamente, colocar el interruptor en la posición de apagado y desconectar el cordón de alimentación del tomacorriente.
 40. Para desconectar el producto del tomacorriente, no jalar del cordón de alimentación, esto puede dañarlo, sujetar de la clavija y removerla.
 41. PRECAUCION: No mirar directamente al lente cuando el producto está en operación, esto puede generar serios daños a los ojos. No tocar el lente.
 42. Para una óptima operación, ver el proyector en un ambiente oscuro.
Nota: El brillo del proyector es medido en lumens ANSI. El medio ambiente es el factor de decisión para saber cuántos lumens se requiere proyectar.

Advertencia FCC

ADVERTENCIA: Para asegurar el funcionamiento continuo, seguir las instrucciones de instalación y usar sólo cables blindados al conectar a otros productos. Cambios o modificaciones no aprobadas expresamente por la parte responsable del cumplimiento puede anular la autoridad del usuario para operar el equipo.

NOTA: Este producto ha sido probado y cumple con las limitaciones de un equipo digital Clase B, de acuerdo con la Parte 15 de las Normas FCC. Estos límites están diseñados para permitir una protección razonable contra interferencia dañina en una instalación residencial. Este producto genera, usa y puede emitir energía de frecuencia radial y, de no ser instalado y utilizado de acuerdo con las instrucciones, puede causar interferencia dañina a las comunicaciones radiales. Sin embargo, no existe garantía de que la interferencia no pueda ocurrir en una instalación particular. Si este producto causa una interferencia dañina a la recepción de la radio o la televisión, lo cual se puede determinar encendiendo y apagando el equipo, se recomienda al usuario tratar de corregir la interferencia mediante una o más de las siguientes medidas:

- Orientar nuevamente o reubicar la antena receptora.
- Aumentar la separación entre el producto y el receptor.
- Conectar el equipo a una salida de un circuito diferente al receptor.
- Consultar a su proveedor o a un técnico de Radio y televisión.

Contenido

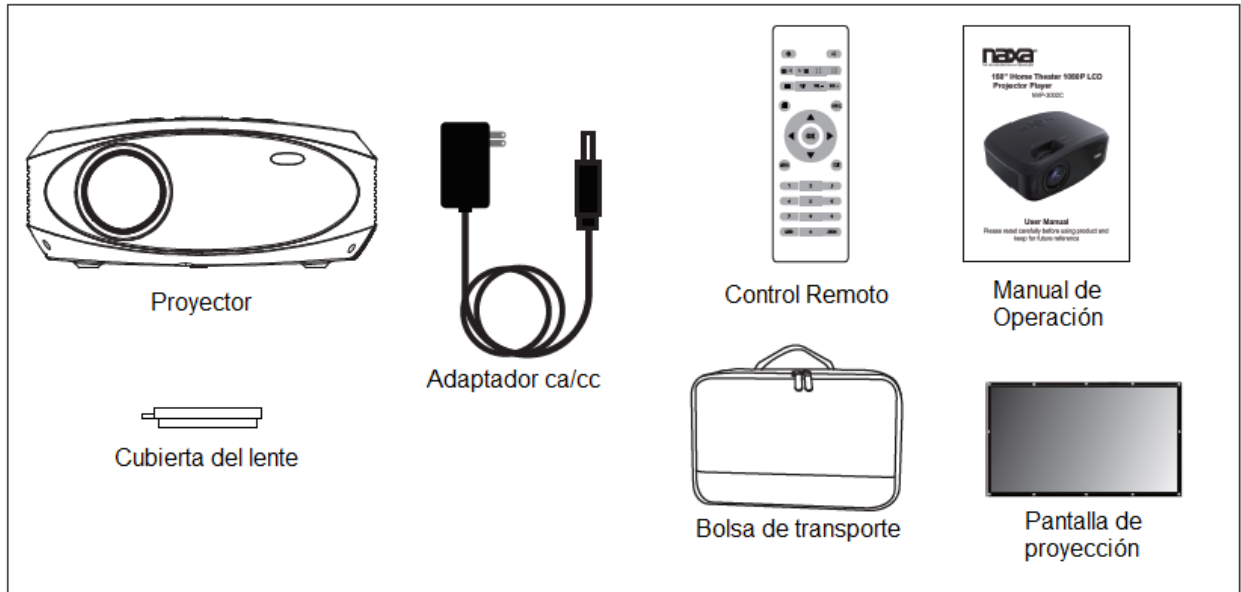

Los componentes son colocados en la bolsa de transporte.

Remover y Colocar cubierta del lente

Remover la cubierta del lente antes de usar

Colocar la cubierta del lente después de usar

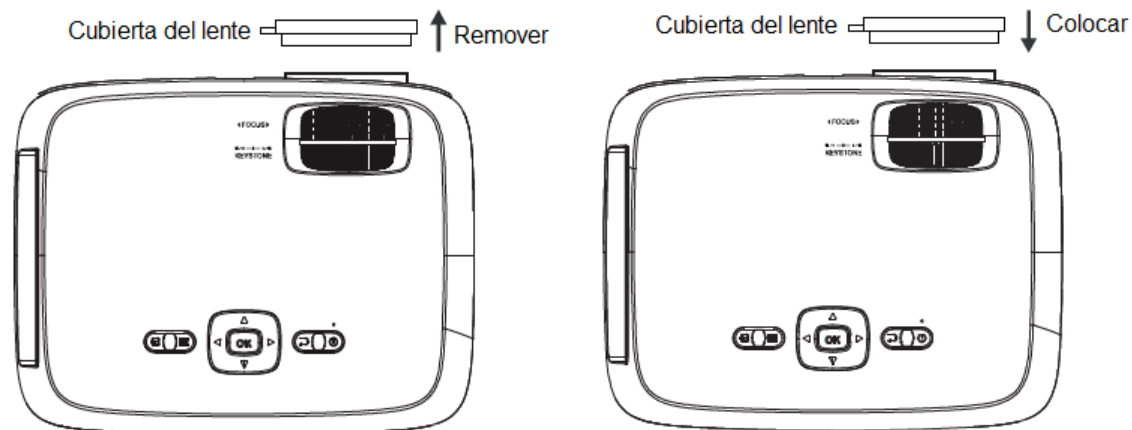

Conexión de la fuente de Alimentación, Encender / Apagar

Conexión de la fuente de alimentación

- Conectar la salida del adaptador ca/cc al conector de entrada de Vcc en el proyector.
- Conectar el adaptador ca/cc al tomacorriente.

Nota: Usar solo el adaptador ca/cc incluido con el producto. El uso de otros adaptadores puede generar riesgo de fuego, choque eléctrico y/o daños al producto.

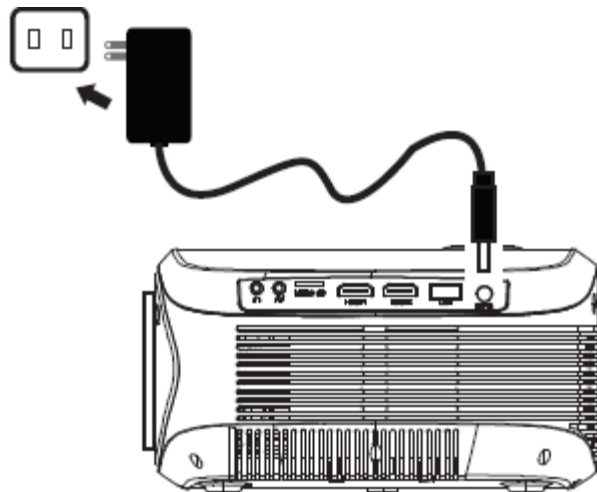

Encender

- Presionar y sostener “” por 5 segundos aproximadamente para encender el proyector.

Apagar

- Presionar “” para apagar el proyector.

Nota: Después de usar el proyector, apagarlo y desconectar del adaptador ca/cc del proyector y del tomacorriente, de manera que no afecte el tiempo de vida y duración del proyector.

Distancia entre proyector y pantalla

Distancia de proyección	1 m	2 m	3 m	4 m	6 m
Pantalla de proyección	0.76 m	1.73 m	2.49 m	3.05 m	5.08 m
La luz, el brillo, etc. se ven afectados por la distancia de proyección. Esta guía es solo como referencia.					
Posición del proyector: Se recomienda que el proyector este colocado en el centro en frente de la pantalla de proyección.					

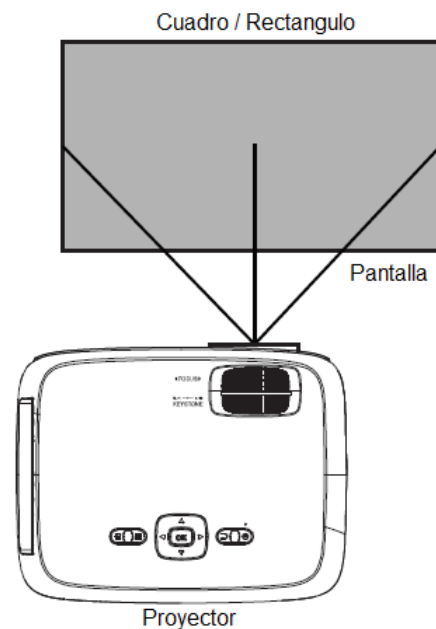

Colocación del Proyector

El proyector puede usarse para proyectar sobre la pared o una pantalla. Puede montarse sobre el techo o una mesa. Al proyectar desde una posición posterior, se requiere una pantalla especial (no incluida) para desplegar la imagen. Asegurarse de apuntar directamente con el control remoto al sensor infrarrojo en la parte frontal o posterior del proyector.



Mesa Frontal

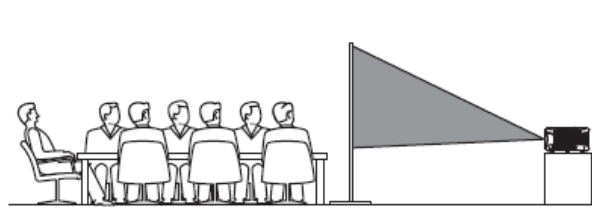

Mesa Posterior

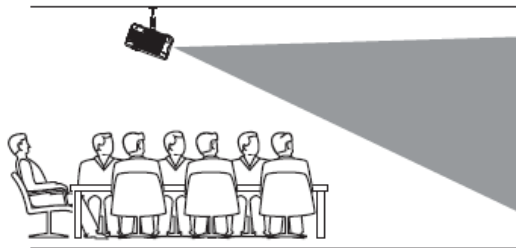

Techo Frontal

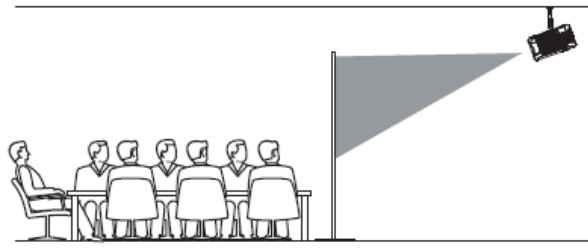

Techo Posterior

Colocación del Proyector en el techo

Al instalar el proyector en el techo, asegurarse de comprar un soporte de montaje recomendado por un instalador calificado y seguir las instrucciones de montaje incluidas. Antes de instalar el proyector en el techo, verificar que la estructura del techo puede soportar el peso del proyector y el soporte. Si tiene dudas, favor de consultar al instalador calificado.

Nota: El soporte y tornillos no vienen incluidos.

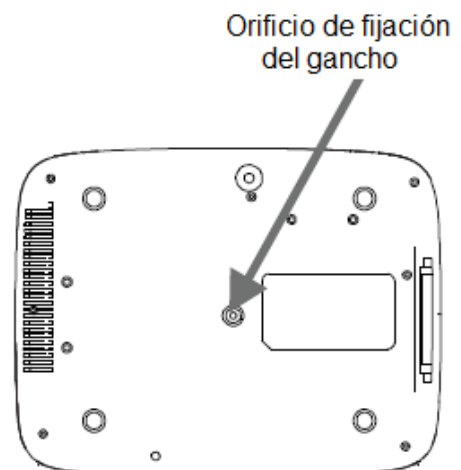
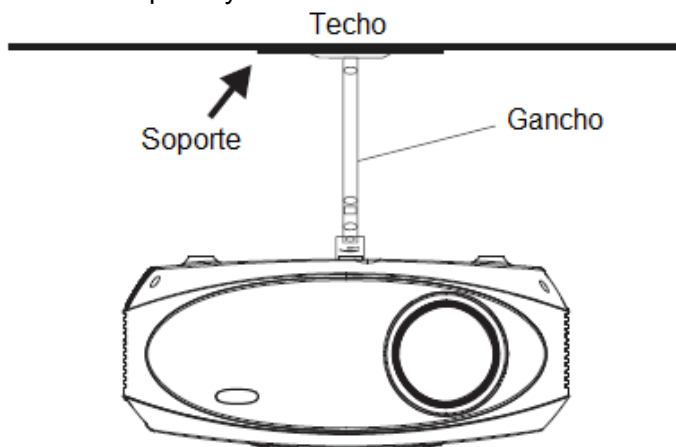

Ajuste de la posición vertical

Seguir las imágenes a continuación para ajustar la posición vertical

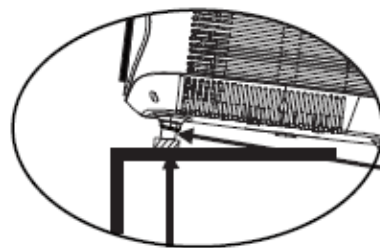
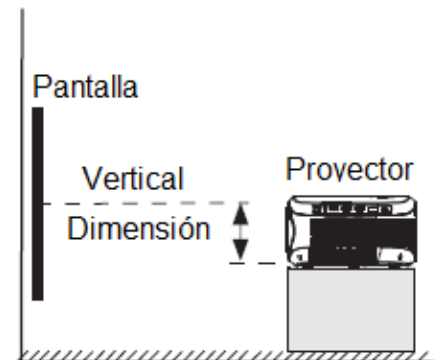
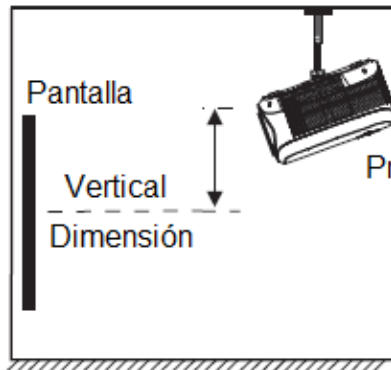

Girar la perilla de ajuste de ángulo para ajustar con precisión a un ángulo de mayor visión

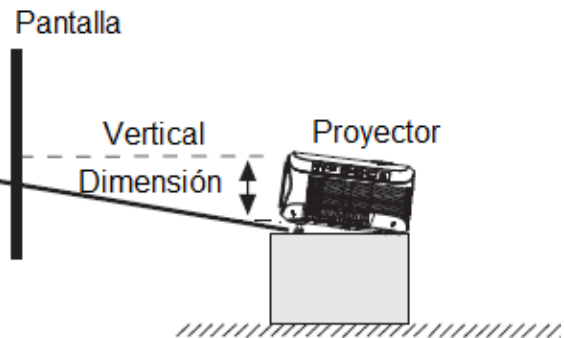

Ajuste del Enfoque y Trapezoidal

Seguir las imágenes a continuación para ajustar el enfoque y trapezoidal.

Ajuste del enfoque "FOCUS"

Ajustar el enfoque girando "FOCUS" mientras observa los píxeles de la imagen cerca del centro de la pantalla. Se obtiene un enfoque óptimo cuando los píxeles son claramente visible.

Ajuste del trapezoidal "KEYSTONE"

La imagen trapezoidal se crea cuando el haz del proyector está proyectado en la pantalla en ángulo.

La corrección trapezoidal restaura la imagen distorsionada a un forma rectangular o cuadrada.

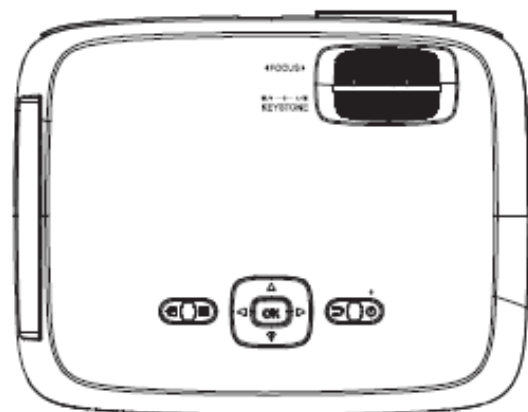



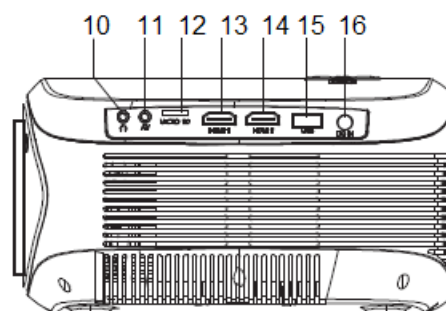
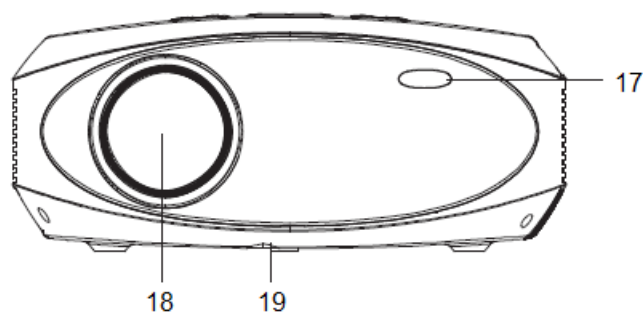
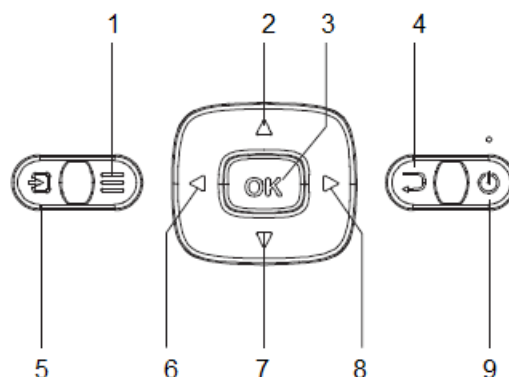
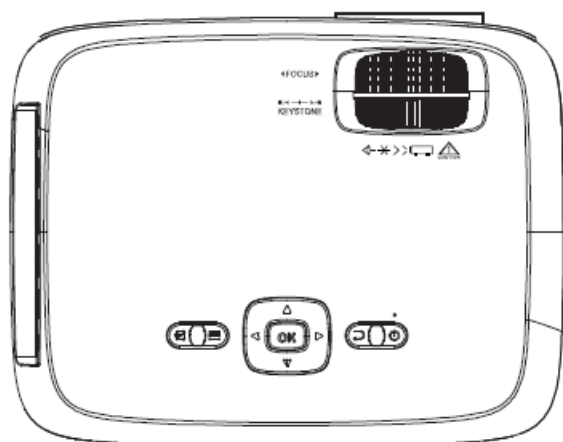





Descripción de Partes del Proyector



1. Botón de Menú “☰”
2. Botón de navegación “▲”
3. Botón de Aceptar “OK”
4. Botón de Regreso “↶”
5. Botón de Fuente “🔌”
6. Botón de Navegación “◀”
7. Botón de Navegación “▼”
8. Botón de Navegación “▶”
9. Botón de Poder “⏻”
10. Conector para audífonos “🎧”

11. Conector de entrada de Audio/Video “AV”
12. Ranura para tarjeta de memoria “MICRO SD”
13. Puerto HDMI 1
14. Puerto HDMI 2
15. Puerto USB 1 (reproducción)
16. Conector de entrada de Vcc “DC IN”
17. Sensor Infrarrojo
18. Lente
19. Perilla de ajuste de altura

Descripción de Partes del Control Remoto

1. : Presionar para Encender o Apagar el proyector.
2. : Presionar para desactivar la salida de audio (silencio), presionar nuevamente para volver activar la salida de audio.
3. : Presionar para saltar al capítulo o pista anterior o siguiente.
4. : Presionar para desplazarse a velocidad alta hacia atrás o delante dentro del capítulo o pista actual.
5. : Presionar para detener la reproducción de audio, video o imágenes.
6. FLIP: Presionar para girar la imagen 180°
7. VOL-, VOL+: Presionar para ajustar el volumen al nivel deseado.
8. : Presionar para Iniciar, Pausar o Reanudar la reproducción de películas o audio.
9. SOURCE: Presionar para seleccionar la fuente de entrada AV, PC, HDMI, Reproductor de Media.
10. , OK: Presionar para navegar y confirmar una selección en el menú de ajustes y otros menús.
11. MENU: Presionar para desplegar el menú.
12. EXIT: Presionar para salir de un menú u opción.
13. 0-9: Teclado numérico. Presionar para ingresar directamente el número del título, capítulo o pista a reproducir
14. GOTO: Presionar para ir a un punto específico de un capítulo o título. Presionar “” para iniciar la reproducción desde el punto seleccionado
15. ZOOM: En el modo de video o películas, presionar para ingresar al modo de acercamiento. En el modo de imágenes, presionar para seleccionar el tamaño de despliegue de la imagen.

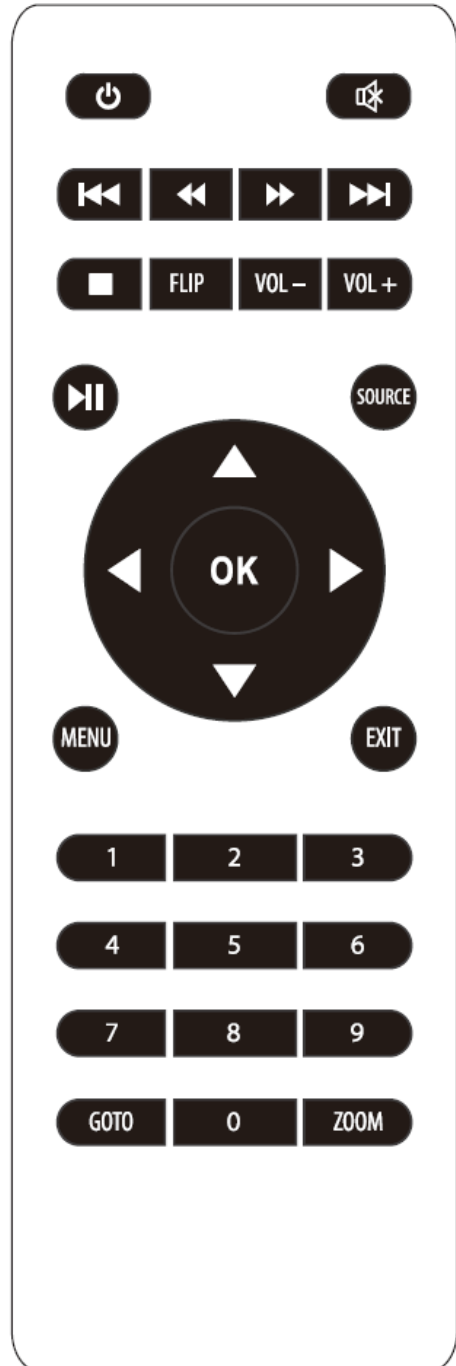

Instalar y remover las baterías

Remover la tapa del compartimiento de las baterías, insertar las 2 baterías incluidas de 1.5 Vcc tamaño “AAA”, verificando la correcta polaridad como se observa en el interior del compartimiento. Colocar la tapa del compartimiento nuevamente.

Notas:

- Las baterías no deben exponerse al calor excesivo como son los rayos directos del sol o el fuego.
- Asegurarse de instalar las baterías con la polaridad correcta.
- Usar solo baterías del mismo tipo o equivalentes a las recomendadas.
- No golpear o lanzar las baterías al fuego, estas pueden explotar.
- No intentar recargar baterías no recargables.
- No mezclar baterías nuevas con usadas.
- No mezclar baterías estándar (zinc-carbón) con baterías recargables.
- Desechar las baterías de forma adecuada para evitar daños al medio ambiente.

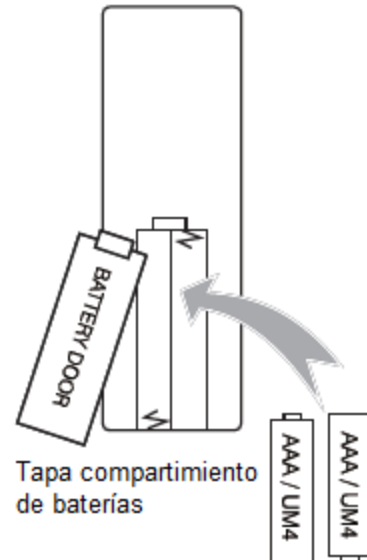

Selección de la Fuente de Entrada

Después de encender el proyector, se despliega la pantalla de abajo, presionar “” en el proyector o “SOURCE” en el control remoto para seleccionar la fuente de entrada deseada de AV, HDMI1, HDMI2, Media Player.

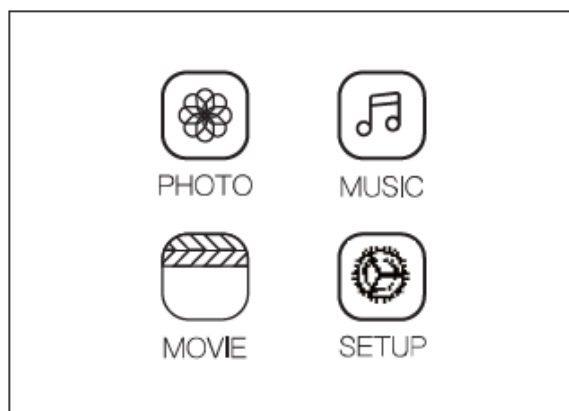

Interfase

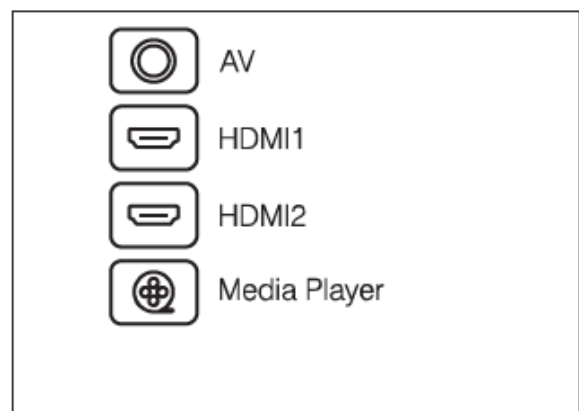

Fuente

Conexión Multimedia (Tarjeta de memoria, Memoria USB)

Insertar una tarjeta de memoria en la ranura "MICRO SD" o una memoria USB en el puerto USB como se observa en la figura de abajo.

Presionar "☞" en el proyector o "SOURCE" en el control remoto para seleccionar la fuente de entrada de reproductor de media "Media Player".

Después de que la tarjeta de memoria o la memoria USB es leída, se despliegan las carpetas con archivos compatibles disponibles como puede ser Fotos "PHOTO", Música "MUSIC", Película "MOVIE". Seleccionar la carpeta de archivos deseada para desplegar los archivos de la misma e iniciar la reproducción.

Insertar y remover la tarjeta de memoria o memoria USB estando apagado el proyector, para evitar daños a las memorias y proyector

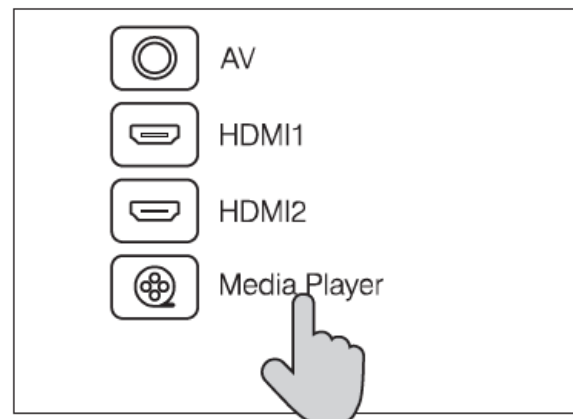
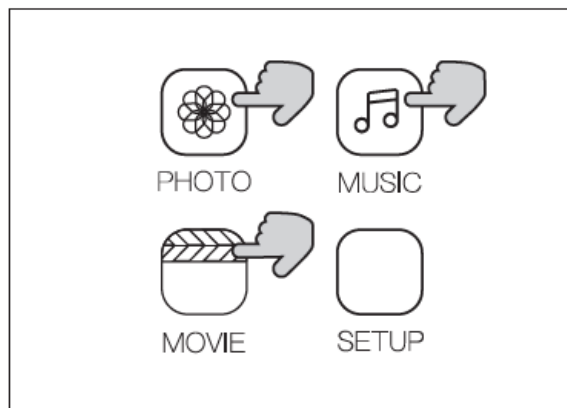
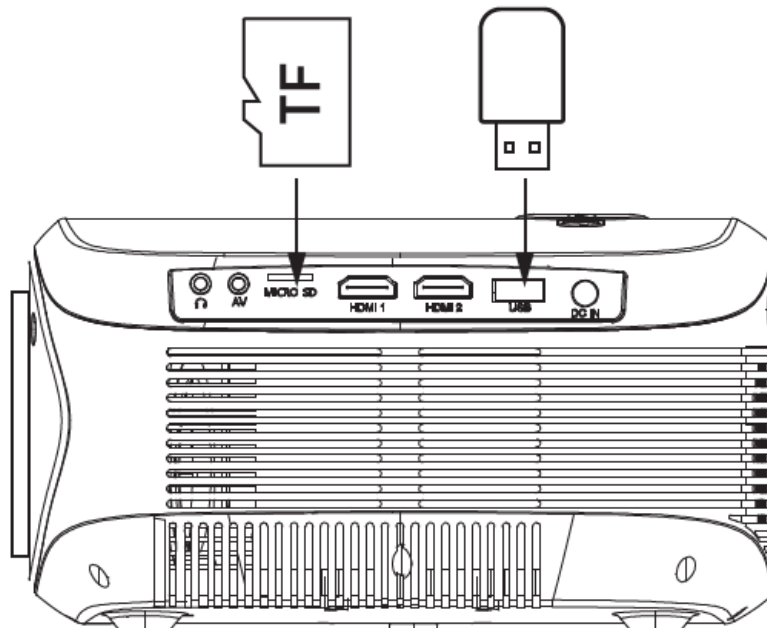

Operación Bluetooth

Emparejamiento es el término que se utiliza cuando dos dispositivos Bluetooth se conectan de forma inalámbrica para la primera vez. Esto permite que los dispositivos se vean entre sí y configura un uno a uno canal de comunicación entre ambos dispositivos.

Conexión Bluetooth

1. Presione el botón de encendido para encender la unidad.
2. Presione el botón Menú para ingresar a la pantalla del menú.
3. Utilice las flechas de dirección izquierda / derecha para seleccionar el menú del lado derecho.
4. Utilice las flechas direccionales hacia arriba / abajo para seleccionar la columna Blue-tooth.
5. Presione el botón "OK" para ingresar al menú de Bluetooth.
6. Utilice las flechas de dirección izquierda / derecha para seleccionar "ON".
7. Encienda su altavoz Bluetooth externo y seleccione el modo de emparejamiento Bluetooth.
8. Unos segundos más tarde, un sonido le indicará que el el proyector y el altavoz están conectados.
9. Después de conectarse, el proyector sonará a través del Bluetooth externo altavoz.

NOTA: Cuando el BT no se pueda conectar a este dispositivo automáticamente, ingrese el Menú de configuración de Bluetooth y seleccione para restablecer BT. Luego, el dispositivo BT se conectará a el proyector automáticamente.

Operación Bluetooth® Desconexión del dispositivo Bluetooth

1. Presione el botón Menú para ingresar a la pantalla del menú.
2. Utilice las flechas direccionales izquierda / derecha para seleccionar arriba menú.
3. Utilice las flechas direccionales arriba / abajo para seleccionar la columna Bluetooth.
4. Presione el botón "OK" para ingresar al menú de Bluetooth.
5. Utilice las flechas de dirección izquierda / derecha para seleccionar "OFF" y desconecta Bluetooth

Conexión de un dispositivo HDMI

HDMI ofrece una calidad de sonido e imagen superior, es la forma más fácil de reproducir archivos multimedia desde una computadora, Reproductor Blu-Ray u otros dispositivos con salida HDMI.

El proyector puede conectarse a dispositivos con señal de salida HDMI a través de las entradas HDMI1, HDMI2. Para la conexión se requiere un cable HDMI (cable no incluido).

Realizar las conexiones del cable HDMI estando el proyector y dispositivo HDMI apagados.

Presionar “” en el proyector o “SOURCE” en el control remoto para seleccionar la fuente de entrada de media “HDMI1” o “HDMI2”.

Apagar el proyector y dispositivo HDMI después de usarlos.

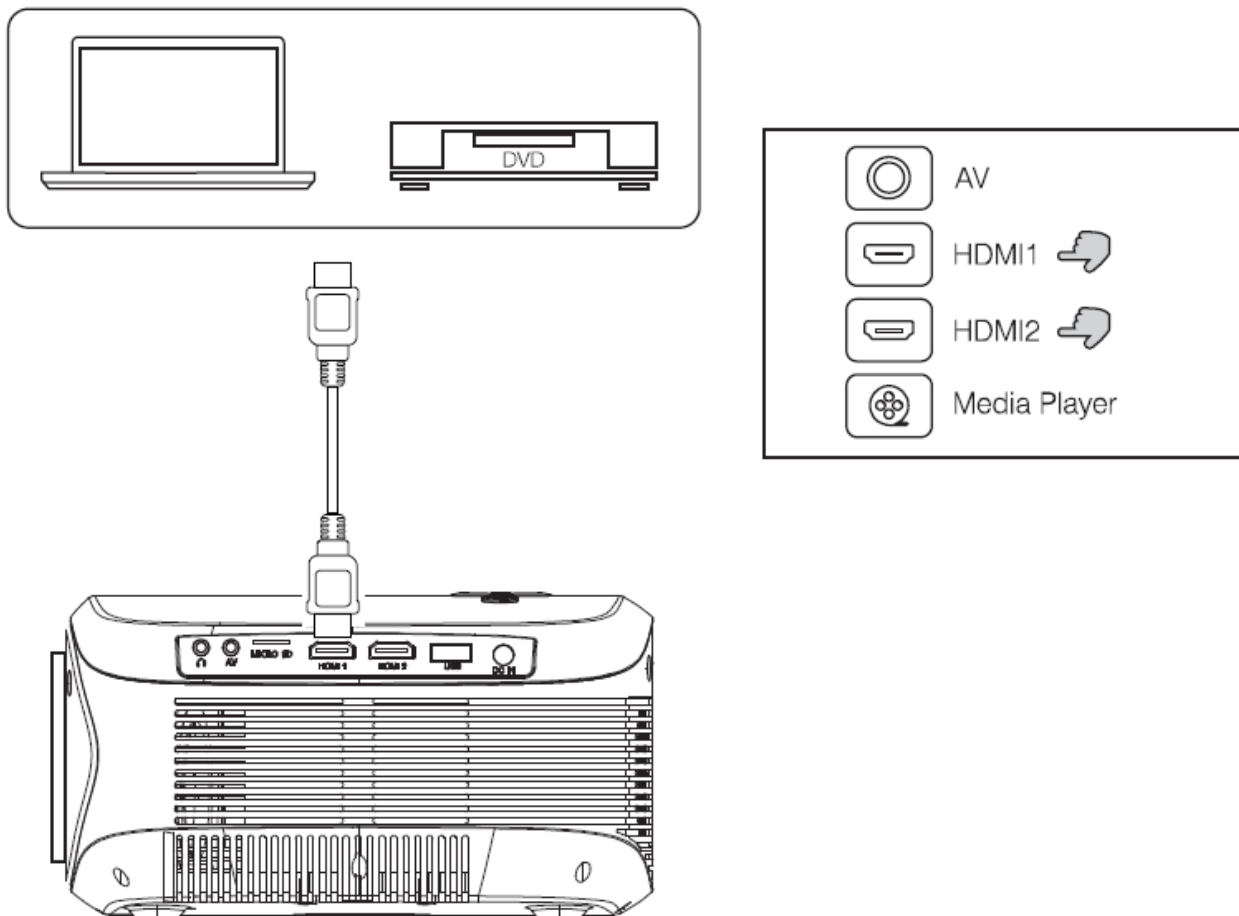

Conexión de un dispositivo de Audio / Video

El proyector puede conectarse a dispositivos con señal de salida de Audio/Video (videocámara, computadora, videocasetera, etc.) a través de la entrada de Audio/Video "AV". Para la conexión se requiere un cable de Audio/video (cable no incluido).

Realizar las conexiones del cable de Audio/Video estando el proyector y dispositivo de Audio/Video apagados.

Presionar "⏮" en el proyector o "SOURCE" en el control remoto para seleccionar la fuente de entrada de Audio/video "AV".

Apagar el proyector y dispositivo de Audio/Video después de usarlos.

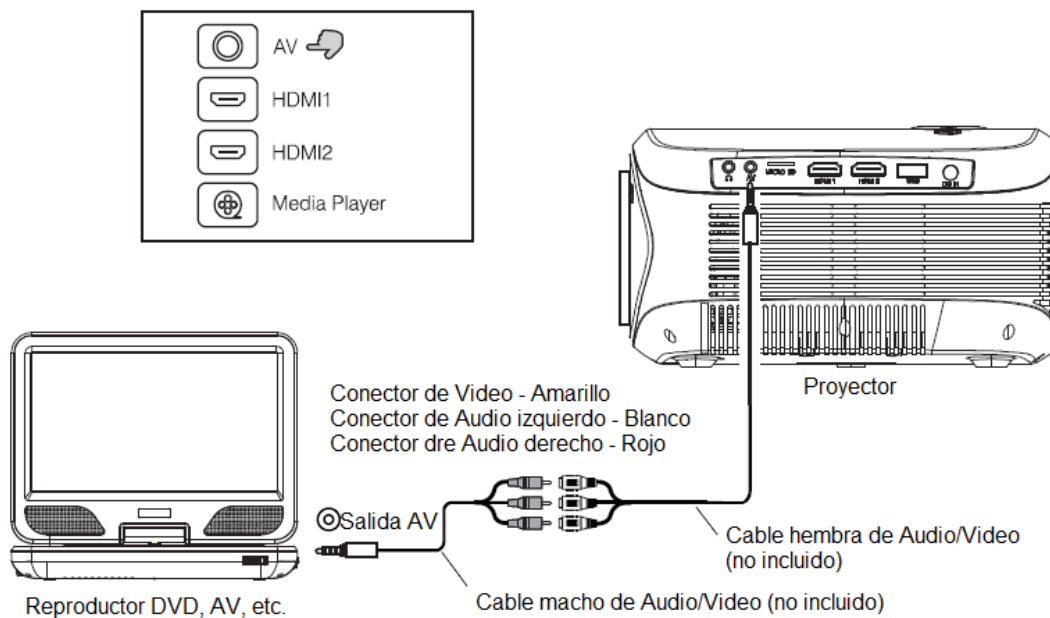



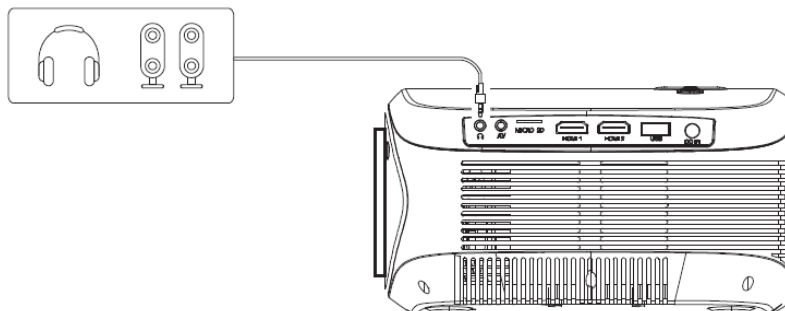

Conexión de un dispositivo de Audio / Video

El proyector puede conectarse a unos audífonos o a un sistema de audio alámbrico a través de un cable de audio de estéreo de Ø 3.5 mm



Ajustes del Menú de Imagen





Presionar “” en el proyector o “MENU” en el control remoto para desplegar en la esquina superior derecha el menú de ajustes del proyector. Presionar “   ” para seleccionar “PICTURE”, presionar “OK” para confirmar y entrar.

1. Modo de Imagen “Picture Mode” – Seleccionar de Vivido, Usuario, Suave o Estándar.
2. Contraste “Contrast”, Brillo “Brightness”, Color “Colour”, Nitidez “Sharpness”, Tinta “Tint” – Seleccionar el Modo de Imagen de usuario para realizar estos ajustes.
3. Color de Temperatura “Colour Temperature” – Seleccionar de Cálido, Frío o Medio.
4. Rango de Aspector “Aspect Ratio” – Seleccionar de 16:9, 4:3 o Automático.
5. Reducción de Ruido “Noise Reduction” – Seleccionar de Desactivado, Bajo, Medio, Alto o Predeterminado.
6. Pantalla “Screen”



Color de Temperatura	
Definición del usuario	Parámetro
Rojo	0-100
Azul	0-100
Verde	0-100

Ajustes del Menú de Sonido

Presionar “” en el proyector o “MENU” en el control remoto para desplegar en la esquina superior derecha el menú de ajustes del proyector. Presionar “   ” para seleccionar “SOUND”, presionar “OK” para confirmar y entrar.

1. Modo de Sonido “Sound Mode” – Seleccionar de Música, Película, Usuario, Deportes o Estándar.
2. Agudos “Treble”, Graves “Bass” – Ajustar los sonidos agudos y graves de 0 -100. Seleccionar el modo de usuario para realizar estos ajustes.
3. Balance “Balance” – Ajustar el balance de salida de audio entre los canales izquierdo y derecho.
4. Volumen Automático “Auto Volume” – Activar o desactivar el ajuste de volumen automático al encender el proyector



Ajustes del Menú de Opciones



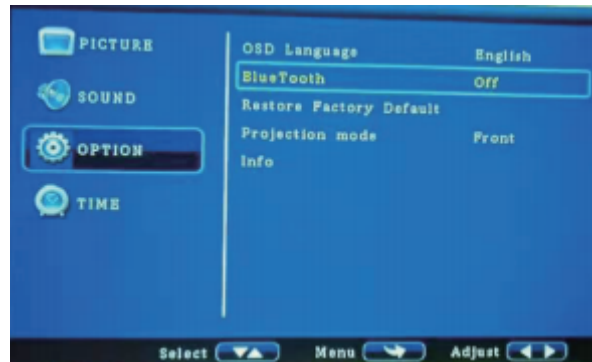

Presionar “” en el botón para ingresar al menú del proyector. Presione nuevamente para regresar al estado anterior.

Navegue por las opciones del menú, la imagen del menú se ilustra como referencia

1. Idioma de despliegue “OSD Language” – Seleccionar de los diferentes idiomas de acuerdo a la tabla de abajo.
2. Bluetooth
Seleccione S o N
3. Rsetablecer ajustes de fábrica “Restore Factory Default”
Seleccione S o N
4. Modo de Proyeccion “Projection Mode” – Seleccionar el modo de proyección de Frontal, Posterior, Techo Frontal, Tech Posterior



Ajustes del Menú de Tiempo

Presionar “” en el proyector o “MENU” en el control remoto para desplegar en la esquina superior derecha el menú de ajustes del proyector. Presionar “   ” para seleccionar “TIME”, presionar “OK” para confirmar y entrar.

1. Reloj “Clock” – Ajustar el Día, Mes, Año, Hora, Minutos.
2. Reloj de Apagado “Off Timer” – Ajustar el Dia, Hora y Minutos de apagado automático.
3. Reloj de Encendido “On Timer” – Ajustar el Dia, Hora y Minutos de encendido automático.
4. Dormitar “Sleep Timer” – Seleccionar el tiempo de apagado automático de Desactivado, 10, 20, 30, 60, 90 120, 180 o 240 minutos.
5. Dormitar Automático “Auto Sleep” – Seleccionar el tiempo de apagado automático de Nunca, 4, 6 u 8 horas.



Cuestiones comunes

El proyector no enciende

- Asegurarse que el adaptador ca/cc este conectado de manera adecuada y firme. Presionar “**U**” para encender el proyector

P: El proyector enciende, pero no se despliega ninguna imagen

- Asegurarse que el dispositivo externo esta conectado al proyector adecuadamente.
- Verificar que este removido la cubierta del lente
- Verificar si la señal de la fuente de entrada es la correcta.
- Verificar que la fuente de video es igual o menor a 1080p

La lámpara se apaga después de un periodo de tiempo

- Esperar que el proyector se enfríe por unos minutos.
- Una vez que se enfría el proyector, verificar que no estén bloqueadas las ranuras de ventilación.
- Encender el proyector

Al reproducir archivos de video, se despliega la imagen pero sin audio

- Si el proyector se conecta a una computadora a través de un cable HDMI, se necesita conectar el cable de audio con conector estereo de Ø 3.5 mm al puerto de salida de audio de la computadora.

El proyector no da el brillo suficiente

- Se recomienda usar el proyector en un área relativamente oscura para brindar un mejor brillo de imagen. El proyector esta diseñado para entretenimiento en el hogar, no se recomienda para presentaciones de power point u otras presentaciones de negocios.

Se observan puntos en la pantalla

- Usar un soplador pequeño para limpiar el lente.

Imagen Borrosa

- La distancia de proyección recomendada es de 1 a 3 metros. Ajustar el trapzoidal para conseguir una imagen rectangular, entonces ajustar el enfoque para obtener una imagen más clara. El enfoque optimo se obtiene cuando los pixeles son visibles claramente. Si el tamaño de proyección es demasiado largo, el enfoque en los bordes de la pantalla puede ser menos nitido que en el centro de la pantalla.

El proyector genera mucho ruido

- El ruido puede provenir el ventilador del sistema de enfriamiento. El proyector genera calor durante la operación como la lámpara produce una luz fuerte para hacer más brillante la imagen. Por lo tanto, es normal que el proyector emita ruidos. Puede colocar el proyector lejos de donde los espectadores se encuentran o conectar unas bocinas.

Ajustar el brillo y nitidez de la imagen

- Entrar al menu de ajustes de imagen para ajustar el brillo y nitidez. Recomendamos usar los valores predeterminados de fábrica.

Si los pasos anteriores no arreglan las situaciones del proyector, acudir al centro de servicio autorizado para su analisis y reparación.

Especificaciones

Fuente Luz	Led
Resolución de despliegue	1920 x 1080
Resolución de video soportada en la entrada HDMI	1080p, 1080i, 720p, 576i, 480p, 480i
Fuente de alimentación (adaptador ca/cc incluido)	Entrada: 100-240 V~ 50/60 Hz Salida:19 Vcc 4.75 A
Despliegue de color	7 000 K a 8 000 K
Sonido Dolby	No soportado
Tipos de conexión	HDMI, USB, Micro SD, AV, Audio
Puertos de entrada	HDMI x 2, Audio/Video, Micro SD, USB
Salida	1 salida de audio
Puerto USB	Soporta dispositivos USB de 64 GB máximo
Tarjeta de memoria	Soporta tarjeta de memoria micro SD de 64 GB
Formatos de imagen soportados	jpg, png, bmp
Formatos de audio soportados	mp3, wma, ogg, aac, flac
Formatos de video soportados	avi, flv, rmvb, mkv, mp4, 3gp, mov, mpg, mpeg, ts, tp, vob
Peso	2.4 kg aproximadamente
Dimensiones	25.4 cm x 19.7 cm x 11 cm aproximadamente

Las especificaciones y el diseño de este producto estan sujetos a cambios sin previo aviso para mejoras de los mismos.

Exclusión de Garantía

La garantía no será válida si

1. El producto no ha sido instalado, operado o mantenido de acuerdo con el manual de operación provisto con el producto.
2. El producto ha sido usado para otros propósitos diferentes a su función.
3. El producto ha sido usado para otros propósitos diferentes al uso en el hogar.
4. Los daños o mal funcionamiento del producto son causado por cualquiera de las siguientes condiciones:
 - Voltaje incorrecto
 - Accidentes (incluye daños por líquidos o humedad)
 - Mal uso o abuso del producto.
 - Fallas o instalación inadecuada.
 - Problemas con la fuente de alimentación incluyendo sobrecargas o tormentas eléctricas.
 - Infección por insectos.
 - Arreglos o modificaciones al producto por personal no autorizado.
 - Exposición a materiales corrosivos.
 - Insertar objetos extraños a través de las ranuras de ventilación.
 - Uso de accesorios no recomendados

Favor de referirse y seguir todas las advertencias y precauciones en este manual de operación.

No asumimos responsabilidad alguna por daños causados por sobrecargas de voltaje o tormentas eléctricas.

No asumimos responsabilidad alguna por no compatibilidad con otros dispositivos.