

**REPRODUCTOR DE DISCO COMPACTO (CD) PORTATIL
CON RADIO AM/FM ESTEREO
NPB-254**



MANUAL DE OPERACIÓN

**FAVOR DE LEER ESTE MANUAL COMPLETAMENTE ANTES DE OPERAR ESTE PRODUCTO.
CONSERVAR EL MANUAL PARA FUTURAS REFERENCIAS**

Índice

Agradecimiento	3
Contenido en el empaque	3
Antes de iniciar	4
Descripción de partes	5
Fuentes de alimentación	6
Alimentación con Vca	6
Alimentación con baterías	6
Funciones básicas	7
Encender / Apagar	7
Ajuste de volumen	7
Operación del Radio	7
Operación del disco compacto	8
Acerca de los discos compactos	8
Cargando un disco compacto	8

Reproducción de un disco compacto	9
Repetir reproducción	9
Programación de la reproducción	10
Reproducción al azar	11

Operación de la entrada Auxiliar	11
---	-----------

Advertencias y precauciones	12
------------------------------------	-----------

Especificaciones	16
-------------------------	-----------

Soporte	16
----------------	-----------

Agradecimiento

Sabemos que usted tiene muchas opciones cuando se trata de tecnología; gracias por elegir los productos de Naxa Electronics. Fundada en 2001 en Los Ángeles, California, estamos dedicados a ofrecer productos que entretienen y satisfacen sus necesidades.

Confiamos en que usted será feliz con su compra. Favor de leer atentamente este manual y guárdelo para futura referencia. Usted también puede encontrar las preguntas más frecuentes, documentación y otro material del producto en nuestro sitio web. Venga a visitarnos en www.naxa.com y ver todo lo que tenemos para ofrecer

Contenido en el empaque

Favor de tomar unos momentos para asegurarse de que se tiene todo lo que se enlista abajo.

Aunque hacemos todo lo posible para asegurarnos de que cada dispositivo Naxa esté bien empacado y sellado, sabemos que pueden pasar muchas cosas durante el empacado y transporte. Si falta algún componente, acudir inmediatamente con el proveedor para obtener asistencia inmediata. Favor de contactar al equipo de soporte naxa en www.naxa.com/naxa...support

- Reproductor Portátil NPB-254
- Cordón de alimentación
- Manual de operación

Antes de Iniciar

Favor de tomar en cuenta lo siguiente antes de iniciar.

- No bloquear las ranuras de ventilación.
- Evitar instalar este producto en los lugares que se describen a continuación:
 - Lugares expuestos a los rayos directos del sol, cerca de productos radiadores de calor como calentadores eléctricos u otros equipos que radien calor.
 - Lugares cerrados con poca ventilación o lugares con polvo.
 - Lugares sujetos a vibraciones constantes.
 - Lugares con humedad.
- La ventilación normal del producto no debe ser impedida de ninguna forma para prevenir sobrecalentamiento interno.
- Operar los interruptores y controles como se indica en el manual.
- Antes de encender el producto por primera vez, asegurarse que el cordón de alimentación está instalado adecuadamente.
- Almacenar este producto, los casetes y discos compactos en un lugar fresco para evitar daños debido al calor.

PRECAUCION: PARA REDUCIR EL RIESGO DE CHOQUE ELÉCTRICO NO REMOVER LA CUBIERTA (O TAPA), DENTRO DE ESTE APARATO NO HAY PARTES QUE EL USUARIO PUEDA DARLE SERVICIO, EN CASO DE SER NECESARIO ACUDIR A UN CENTRO DE SERVICIO AUTORIZADO O CON PERSONAL CALIFICADO.

ADVERTENCIA: Remover las baterías si están agotadas o si el producto no va ser usado por un periodo largo de tiempo. El uso incorrecto de las baterías puede causar fuga de ácido, esto puede corroer el compartimiento o causar que las baterías exploten. Por lo tanto:

- No mezclar baterías de diferente tipo, por ejemplo alcalinas con zinc carbón. No usar baterías nuevas con usadas.
- Al reemplazar las baterías, reemplazar todas las baterías al mismo tiempo.

Descripción de Partes

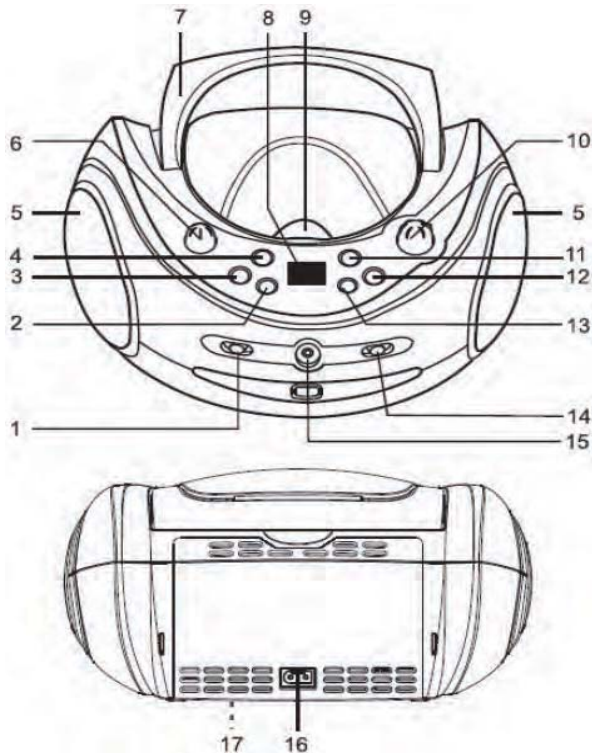

1. Interruptor / Selector de Función (Apagado "OFF" – Radio "RADIO" – Disco Compacto / Auxiliar "CD/AUX")
2. Botón de Programar / Repetir "PROG/REPEAT"
3. Botón de Saltar / Buscar "⏮"
4. Botón de Detener "■"
5. Bocinas
6. Control de Volumen "VOLUME"
7. Asa
8. Pantalla
9. Área para Abrir / Cerrar compartimiento del disco compacto
10. Control de Sintonía "TUNING"
11. Botón de Reproducir / Pausar "▶ ||"
12. Botón de Saltar / Buscar "⏭"
13. Botón de Reproducción al Azar "MIX"
14. Selector de banda de Radio "AM/FM"
15. Conector de Entrada Auxiliar "AUX"
16. Conector de Entrada de Vca
17. Compartimiento de las baterías

Fuentes de Alimentación

Esta unidad puede operar con un tomacorriente (Vca) o baterías (Vcc)

Operación con un tomacorriente (Vca)

Verificar que voltaje de su localidad corresponda con el voltaje indicado en el producto o la etiqueta (120 Vca 60 Hz). Contactar a la compañía de luz local si tiene duda sobre el voltaje de su localidad.

Conectar el extremo del cordón de alimentación en el conector de entrada de Vca del producto, entonces conectar el otro extremo (clavija) en un tomacorriente.



Asegurarse que el tomacorriente opera adecuadamente y hay voltaje en el mismo.

Contactar a la compañía de energía local si tiene duda sobre el voltaje de su localidad.



No operar este producto con otra fuente de alimentación a las especificadas, en caso contrario puede causar daños al producto y anular la garantía.

Operación con baterías (Vcc)

Esta unidad opera con 6 baterías de 1.5 Vcc tamaño “C” para disfrutar de la música en cualquier momento.

1. Remover la tapa del compartimiento de las baterías.
2. Insertar 6 baterías de 1,5 Vcc tamaño “C”, “UM-2” o equivalentes (no incluidas), verificando la correcta polaridad cómo se observa en el interior del compartimiento.
3. Colocar la tapa del compartimiento de las baterías nuevamente.



Remover las baterías si están agotadas o si el producto no va ser usado por un periodo largo de tiempo.

Las baterías contienen sustancias químicas, estas deben ser desechadas de forma adecuada para evitar daños al medioambiente.

Funciones básicas

Encender / Apagar

Para encender la unidad, colocar el selector de función (1) en la posición de Radio o CD/AUX. La pantalla (8) se enciende.

Para apagar la unidad, colocar el selector de función (1) en la posición de "OFF".

Ajuste de volumen

Girar el control de volumen (6) a la izquierda o derecha para ajustar el volumen al nivel deseado.

Operación del Radio

Colocar el selector de función (1) en la posición de "RADIO" para seleccionar la función de Radio.

1. Colocar el selector de banda (14) en la banda deseada de AM, FM.
2. Girar el control de sintonía (10) para sintonizar la estación de radio deseada. La estación sintonizada puede verse en el la escala de frecuencia marcada al lado del control de sintonía.
3. Optimizar la recepción de las estaciones de radio.
 - Cuando sintoniza una estación de FM, extender la antena telescópica completamente y girarla para una mejor recepción (en caso de contar con antena telescópica).
 - Cuando sintoniza una estación de AM, girar la unidad hasta obtener una mejor recepción o colocarla en un área abierta, debido a que el producto cuenta con una antena interna de barra de ferrita.

Operación del Disco Compacto CD

Colocar el selector de función (11) en la posición de "CD/AUX" para operar la función de disco compacto.

Acerca de los discos compactos

Esta unidad puede reproducir discos de audio digital CD, discos grabables (CD-R), discos regrabables de audio digital (CD-RW) y discos de audio digital CD-DA.



Sujetar los discos por el borde. Evitar tocar las superficies del disco con las manos u otros objetos.

Colocando un disco compacto

1. Abrir el compartimiento del disco. Presionar hacia abajo en el área (9) para liberar el seguro y abrir el compartimiento.
2. Colocar un disco con el lado de la etiqueta hacia arriba en el compartimiento.
3. Bajar la tapa del compartimiento asegurándose de presionar en el área (9) para que el seguro sea fijado de forma adecuada para cerrar la tapa.
4. El reproductor empieza a leer el disco una vez que el compartimiento es cerrado.
 - La pantalla de cristal líquido (8) despliega el número total de pistas en el disco.
 - Si el disco fue colocado incorrectamente o no se puede leer por alguna otra razón, la pantalla (8) despliega "NO".



Para asegurar un buen desempeño del producto, esperar a que el reproductor reconozca y termine de leer el disco antes de proceder con alguna función.

Reproducción de un disco compacto

Una vez colocado un disco compacto compatible en el compartimiento del disco (9).

- Presionar “▶ II” (11) para iniciar la reproducción.
 - Inicia la reproducción a partir de la pista 1.
 - Se despliegan “01” y el indicador de reproducción en la pantalla (8).
- Durante la reproducción, presionar “▶ II” (11) para pausar.
 - El indicador de reproducción destella en la pantalla (8).
 - Presionar “▶ II” (11) nuevamente para volver a la reproducción.
- Presionar “■” (4) para detener la reproducción del disco.
- Para seleccionar una pista específica a reproducir.
 - Presionar “◀◀” (3) o “▶▶” (12) para saltar a la pista anterior o siguiente respectivamente. La pantalla (8) despliega el número de la pista seleccionada.
- Para desplazarse a través de una pista a alta velocidad.
 - Presionar y sostener “◀◀” (3) o “▶▶” (12) durante la reproducción. La reproducción regresa o avanza rápidamente respectivamente a través de la pista actual, liberar el botón para volver a la reproducción a velocidad normal.

Repetir Reproducción

Puede seleccionar el modo de repetición de la reproducción de las pistas del disco al presionar “PROG/REPEAT” (2).

- Presionar “PROG/REPEAT” (2) una vez para repetir la pista actual en reproducción continuamente hasta que la reproducción se detiene. El indicador “Repeat” se despliega en la pantalla (8).
- Presionar “PROG/REPEAT” (2) dos veces para repetir continuamente todas las pistas del disco hasta que la reproducción se detiene. El indicador “RepeatAll” se despliega en la pantalla (8).

- Para cancelar la función de Repetir, presionar “PROG/REPEAT” (2) hasta que los indicadores de repetición se borran de la pantalla (8)

Programación de la reproducción

Estando el disco detenido, puede seleccionar el orden deseado de reproducción de las pistas. Hasta 20 pistas pueden programarse.

1. Presionar “ ■ ” (4) para asegurar que la reproducción se detiene.
2. Presionar “REPEAT/PROG” (2), empieza a destellar “PROGRAM 01” en la pantalla (8).
3. Presionar “ ⏮ ” (3) o “ ⏭ ” (12) para seleccionar la pista deseada a programar.
4. Presionar “REPEAT/PROG” (2)nuevamente para salvar la pista seleccionada en el número de memoria 01 de la lista de reproducción programada y empieza a destellar “PROGRAM 02” en la pantalla (8).
5. Repetir los pasos 3 y 4 hasta completar la lista que desea programar (20 pistas máximo).

6. Presionar “ ▶ || ” (11)para iniciar la reproducción del programa a partir de la primera pista programada en la lista. La reproducción se detiene una vez que todas las pistas se reproducen.
7. Presionar “ ▶ || ” (11)para pausar la reproducción del programa, presionar “ ▶ || ” (11)nuevamente para volver a la reproducción del programa.
8. Presionar “ ■ ” (4) para detener la reproducción del programa, presionar “ ■ ” (4)nuevamente para borrar el programa de reproducción de la memoria.



Al abrir la tapa del compartimiento del disco compacto también se borra el programa de reproducción de la memoria

Reproducción al Azar

1. Presionar “ ■ ” (4) para asegurar que la reproducción se detiene.
2. Presionar “MIX” (13) para iniciar la función de reproducción al azar.
3. La unidad inicia la reproducción de las pistas del disco de manera al azar. Una vez que todas las pistas se reproducen, la reproducción del disco se detiene.

Operación de la Entrada Auxiliar

Este producto permite disfrutar de los archivos de audio favoritos reproducido desde dispositivos de audio externos a través de la Entrada Auxiliar. Para usar la función de Entrada Auxiliar, realizar los siguientes pasos:

1. Colocar el selector de función (1) en la posición de “CD/AUX” para operar la función de entrada auxiliar.
2. Usar un cable de línea con conectores estéreo de Ø 3.5 mm para conectar la salida de la fuente de audio externa (reproductor mp3, reproductor de CD, etc.) al conector de entrada auxiliar (15).
3. Ajustar el volumen de reproducción a través del control de volumen (6) de la unidad o del dispositivo de audio externo.
4. Iniciar la reproducción del dispositivo de audio externo.



Usar los controles de reproducción del dispositivo de audio externo (por ejemplo, Detener, Reproducir, Anterior, etc.) para controlar la reproducción. Ajustar el volumen al nivel deseado a través del control de volumen (6) de la unidad.

Advertencias y Precauciones

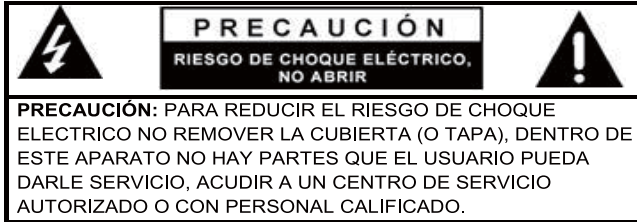

El símbolo del relámpago con punta de flecha dentro de un triángulo, es diseñado para advertir al usuario de voltajes peligrosos no aislados dentro del producto que pueden ser de magnitud suficiente para constituir riesgo de fuego o choque eléctrico para las persona.



El símbolo de exclamación dentro de un triángulo, es para alertar al usuario de la presencia de instrucciones importantes de operación, mantenimiento y servicio que se encuentran dentro de este instructivo

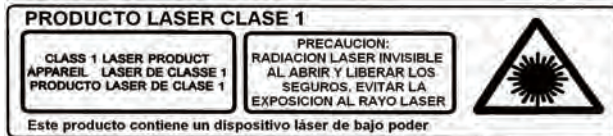

Protección contra la exposición a la energía láser.

- El láser usado en este reproductor es dañino para los ojos, por lo tanto no intentar desensamblarlo para prevenir la exposición a la radiación láser invisible.
- Detener la operación inmediatamente si se ha derramado líquido o algún objeto sólido cae en el interior del reproductor.
- No tocar o presionar el lente láser. Esto puede dañarlos provocando que el reproductor no opere adecuadamente.
- No colocar nada en las ranuras de seguridad. Esto puede activar la radiación láser al abrir la puerta del compartimiento del disco y provocar exposición a la radiación láser invisible
- Si el reproductor no va ser usado por un periodo largo de tiempo, desconectar las fuentes de alimentación. Remover las baterías del compartimiento y/o desconectar el cordón de alimentación del tomacorriente.
- Este reproductor usa un lente láser. El uso de controles, ajustes o procedimiento diferentes a los especificados en el manual pueden resultar en exposición a radiación láser peligrosa.

Precaución

- No bloquear las ranuras de ventilación.
- No colocar fuentes generadoras de flama (como velas, veladoras, etc.) sobre la unidad.
- Al desechar las baterías seguir la reglas de desechos sólidos de su localidad para evitar daños al medio ambiente.
- Radiación láser invisible peligrosa al abrir y liberar los seguros. Evitar la exposición a la radiación láser.
- Para prevenir riesgo de fuego o choque eléctrico no exponer esta unidad al goteo o salpicadura de agua, a la lluvia o humedad.

Importante Información de Seguridad

1. Leer las instrucciones. Deben leerse todas las instrucciones de operación y de seguridad antes de operar este producto.
2. Conservar las instrucciones. Deben conservarse las instrucciones de operación y seguridad para futuras referencias.
3. Poner atención a las advertencias. Todas las advertencias en el producto y las instrucciones de operación y seguridad deben de respetarse.
4. Seguir las instrucciones. Deben seguirse todas las instrucciones de uso y operación.
5. Limpieza. Desconectar el cordón de alimentación del tomacorriente antes de darle mantenimiento o limpieza al reproductor. Limpiar con una tela, suave, limpia y seca, No usar limpiadores líquidos o en aerosol.
6. Accesorios. Usar solo accesorios/refacciones recomendados por el fabricante.
7. Agua y humedad. No usar este producto cerca del agua, por ejemplo cerca de una bañera, lavabo, fregadero de cocina o de lavar, sótanos húmedos o cerca de una piscina.
8. Manejo y desplazamiento. No colocar este producto en un carrito, plataforma, repisa o mesa inestables el producto puede caer generando serias lesiones y daños a las personas y/o al producto. Usar este producto solo con el carrito, plataforma, repisa o mesa recomendado por el fabricante o vendido con el producto. La combinación del producto y de un carrito debe moverse con cuidado. Las paradas repentinas, fuerza excesiva y las superficies desniveladas pueden generar que el producto y el carrito se vuelquen.
9. Ventilación. Las ranuras y aberturas en la parte posterior y posterior del gabinete son provistas para la ventilación y asegurar la buena operación del producto y protegerlo del sobrecalentamiento. No deben bloquearse o taparse estas aberturas, colocando el producto sobre una cama, sofá alfombra u otra superficie similar. El producto no debe colocarse cerca o sobre un radiador o fuentes de calor. Este producto no



- debe colocarse en un librero o estante que impida el flujo del aire a través de las ranuras de ventilación.
10. Fuentes de alimentación. Este producto debe ser operado solo con los tipos de fuentes de alimentación indicados en la etiqueta de marcado, si no está seguro del tipo de la fuente de poder de su casa, consultar con su proveedor o con la compañía de electricidad local. Para producto diseñados para operar con baterías u otras fuentes, referirse al manual de operación.
 11. Terminal de tierra y polarización. No eliminar la característica de seguridad de una clavija polarizada o clavija con terminal a tierra, esta es una medida de seguridad. Una clavija polarizada cuanta con dos terminales con una terminal más ancha que la otra. Una clavija con terminal a tierra cuenta con dos terminales con una tercera terminal con conexión a tierra. Si la clavija no entra completamente en el tomacorriente, intentar meterla nuevamente volteándola; si tampoco entra completamente consultar a un electricista o personal calificado para reemplazar el tomacorriente obsoleto.
 12. Protección del cordón de alimentación. El cordón de alimentación debe colocarse de forma tal que no exista probabilidad de pisarlo o apretarlo sobre los lugares donde será colocado o contra el producto mismo. Poner atención particular en el cordón, la clavija, el tomacorriente y en los puntos en donde estos salen del producto.
 13. Clavija con protección. Este producto puede contar con una clavija con protección contra sobrecarga. Esta es una característica de seguridad. Ver las instrucciones de operación para reemplazar o restablecer el dispositivo de protección. Si requiere reemplazar la clavija, asegurarse que se use una clavija con protección contra sobrecarga original y de las mismas características de acuerdo a lo especificado por el fabricante.
 14. Antena exterior. Si una antena exterior es conectada en el producto, asegurar de que el sistema de antena es puesto a tierra para proveer protección contra sobre voltaje y cargas de corriente estática acumulada. La sección 810 del NEC (National Electrical Code), ANSI/NFPA 70, Provee información respecto a la apropiada puesta a tierra del poste y la estructura

de soporte, cables principales, productos de descarga de la antena, tipos de conductores a tierra, localización de los puntos de descarga de la tierra, conexión a tierra de los electrodos y los requisitos de los electrodos de conexión a tierra (ver figura)

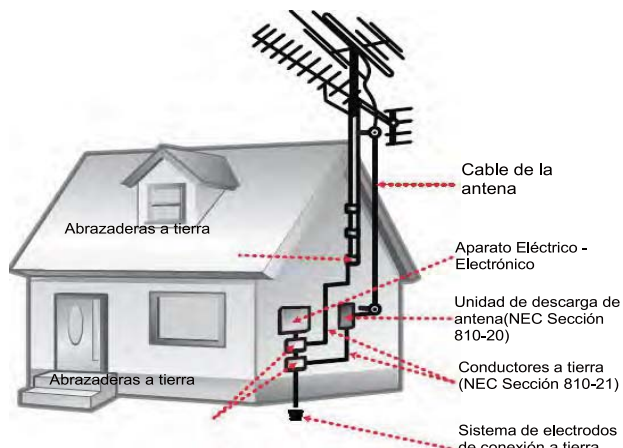

15. Tormentas eléctricas o periodos sin uso. Desconectar este producto del tomacorriente durante tormentas eléctricas o cuando va ser usado por un periodo largo de tiempo para protegerlo. También desconectar la antena exterior o el sistema de cable. Esto protege al producto de daños debido a los rayos o sobre líneas de poder.
16. Líneas de poder. No debe de colocarse un sistema de antena exterior cerca de las líneas eléctricas aéreas, luces o circuitos eléctricos, o donde pueda caer sobre dichas líneas eléctricas o circuitos. Al instalar un sistema de antena exterior, tener mucho cuidado de no tocar las líneas o circuitos eléctricos, el contacto con ellos puede resultar fatal.

17. Sobrecarga. No sobrecargar los tomacorrientes, cordones de extensión y los receptáculos ya que pueden generar riesgo de fuego o choque eléctrico.
18. Entrada de objetos y líquidos. No introducir objetos de cualquier tipo dentro de este producto a través de las ranuras de aberturas, estos pueden llegar a tocar puntos de voltaje peligroso o salidas que pueden resultar en riesgo de fuego o choque eléctrico. No derramar o rociar cualquier tipo de líquido sobre las ranuras de ventilación del producto.
19. Servicio. No intentar dar servicio usted mismo a este producto, abriendo o removiendo las cubiertas, puede exponerse a voltajes peligrosos u otros riesgos.
20. Daños que requieren servicio. Desconectar el producto del tomacorriente de pared y acudir a un centro de servicio autorizado o con personal calificado bajo las siguientes condiciones
 - a) Cuando la clavija o el cordón de alimentación estén dañados.
 - b) Cuando ha sido derramado liquido o han caído objetos en el interior del producto.
 - c) Si el producto ha sido expuesto a la lluvia o agua.
 - d) Si el producto no opera adecuadamente siguiendo las instrucciones de operación. Ajustar solo los controles que son indicados en este manual de operación. El ajuste de otros controles puede ocasionar daños y a menudo se requiere de trabajo excesivo del servicio técnico para restablecer la operación normal del producto.
 - e) Si el producto se ha caído o golpeado o si la cubierta está dañada.
 - f) Si el producto exhibe cambios en su funcionamiento normal. Todo lo anterior indica la necesidad de darle servicio al producto.
21. Reemplazo de partes. Cuando es necesario el reemplazo de partes, asegurarse que el servicio técnico use partes especificadas por el fabricante o que tengan las mismas características que las partes originales. El reemplazo de partes no autorizadas puede resultar en fuego, choque eléctrico u otros riesgos.
22. Verificar las medidas de seguridad. Una vez que se ha completado cualquier tipo de servicio o reparación a este

producto, solicitar al técnico de servicio que realice las pruebas de seguridad para poder determinar que el producto está en condiciones apropiadas de operación.

23. Colocación en la pared o techo. El producto debe de colocarse en la pared o techo de acuerdo a como lo especifica el fabricante.
24. Calor. El producto debe colocarse lejos de fuentes de calor como radiadores, registros de calor, estufas u otros productos que producen calor (incluso amplificadores).

NOTICIA FCC

Este dispositivo cumple con la parte 15 de las reglas FCC. La operación del aparato está sujeta a las dos siguientes condiciones: (1) Este aparato no puede causar interferencia perjudicial y (2) este aparato debe aceptar cualquier interferencia recibida, incluyendo interferencias que puedan causar un funcionamiento no deseado.

Nota: Este dispositivo ha sido probado y cumple con las limitaciones de un equipo digital Clase B, de acuerdo con la Parte 15 de las Normas FCC. Estos límites están diseñados para permitir una protección razonable contra interferencia dañina en una instalación residencial. Este equipo genera, usa y puede emitir energía de frecuencia radial y, de no ser instalado y utilizado de acuerdo con las instrucciones, puede causar interferencia dañina a las comunicaciones radiales. Sin embargo, no existe garantía de que la interferencia no pueda ocurrir en una instalación particular. Si este equipo causa una interferencia dañina a la recepción de la radio o la televisión, lo cual se puede determinar encendiendo y apagando el equipo, se recomienda al usuario tratar de corregir la interferencia mediante una o más de las siguientes medidas:

- Orientar nuevamente o reubicar la antena receptora.
- Aumentar la separación entre el equipo y el receptor.
- Conectar el equipo a una salida de un circuito diferente al receptor.
- Consultar a su proveedor o a un técnico de Radio y televisión.

PRECAUCION SOBRE MODIFICACIONES

Cualquier cambio o modificación no expresamente aprobada por la parte responsable del cumplimiento puede anular la autoridad del usuario para operar este reproductor.

ADVERTENCIA

Este producto contiene plomo, una sustancia química que en algunos países se conoce como causante de cáncer, defectos de nacimiento u otros daños reproductivos. **Lavarse las manos después de operarlo.**

PRECAUCION

Este productor cuenta con una clavija polarizada (una terminal más ancha que la otra) como una medida de seguridad para reducir el riesgo de fuego o choque eléctrico. La clavija solo entra de una forma en el tomacorriente. Si la clavija no entra completamente en el tomacorriente, intentar meterla de nuevo volteándola; si tampoco entra completamente, consultar a un electricista o personal calificado para reemplazar el tomacorriente obsoleto. No usar la clavija con un cordón de extensión a menos que la lavija pueda insertarse completamente. No eliminar la característica de seguridad de una clavija polarizada.

No aplicar productos de aceite o petróleo sobre este aparato.

LOS SÍMBOLOS GRÁFICOS CON INFORMACION SUPLEMENTARIA SE ENCUENTRAN EN LA PARTE INFERIOR DE LA UNIDAD.

EL USO DE CONTROLES, AJUSTES O PROCEDIMIENTOS DIFERENTES A LOS EXPLICADOS EN ESTE MANUAL PUEDEN OCASIONAR EXPOSICIÓN A RADIACIÓN LÁSER PELIGROSA.

Especificaciones

SECCION DE DISCO COMPACTO

Canales:	2 Canales
Rango de señal a ruido:	60 dB
Fluctuación:	Indetectable
Frecuencia de barrido:	44.1 kHz 8X sobrebarrido
Cuantización:	Convertidor DA de 1 bit
Captador óptico:	Laser semiconductor
Longitud de onda:	790 nm

SECCION DE RADIO

Bandas de recepción:	AM/FM
Rango de sintonía:	AM: 530 a 1 710 kHz FM: 87.5 a 108 MHz
Antenas:	AM: Barra de ferrita interna FM: Antena alámbrica

GENERAL

Potencia de salida de audio:	2 x 1.2 W
Conector de entrada auxiliar:	Conector estéreo Ø3.5 mm
Fuente de alimentación:	120 V~ 60 Hz 9 Vcc (6 x 1.5 Vcc Baterías "C")
Potencia de entrada:	14 W
Dimensiones:	26.3 cm x 23.8 cm x 14 cm aprox
Peso:	3.09 lbs

General

Fuente de alimentación:	120 Vca 60 Hz 9 Vcc (6 x 1.5 Vcc baterías "C")
-------------------------	---

Nota: Las especificaciones y diseño de este producto están sujetos a cambios sin previo aviso para mejoras de los mismos.

Soporte

Si tiene problemas con la operación del reproductor, favor de consultar las instrucciones en este manual, así como las últimas noticias, recomendaciones y documentación que puede encontrar en nuestra página web www.naxa.com. Si necesita asistencia futura, favor de contactar al centro de servicio autorizado.

http://www.naxa.com/naxa_support/

HECHO EN CHINA