

naxa[®]

**TELEVISIÓN DE LEDS DE ALTA DEFINICION CON
PANTALLA ANCHA DE 81,28 cm (32")**

MODELO: NT-3201



Manual de Operación

**FAVOR DE LEER, ENTENDER Y SEGUIR LAS INSTRUCCIONES DE ESTE MANUAL
COMPLETAMENTE ANTES DE INSTALAR Y OPERAR ESTE PRODUCTO.
CONSERVAR EL MANUAL PARA FUTURAS REFERENCIAS.**

Advertencia

Para prevenir el riesgo de incendio o golpe eléctrico, no conecte esta unidad a través de un alargue, receptáculo compartido o en mal estado. No exponga este aparato a la lluvia o humedad.

 <p>El rayo dentro de un triángulo equilátero alerta al usuario de la presencia de alto voltaje cercano que puede causar un golpe eléctrico y éste puede constituir peligro para la salud del</p>	<p>WARNING RISK OF ELECTRIC SHOCK DO NOT OPEN</p> <p>ADVERTENCIA: PARA PREVENIR EL RIESGO DE UN GOLPE ELECTRICO, NO quite LA CUBIERTA. SI ESTA UNIDAD NECESITA ASISTENCIA TECNICA DIRIJASE A UN CENTRO DE ASISTENCIA TECNICAS CON PERSONAL DEBIDAMENTE CAPACITADO PARA ESTA TAREA.</p>	 <p>El signo de exclamación dentro de un triángulo equilátero alerta al usuario de importantes funciones y que debe tomar precauciones para el correcto funcionamiento</p>
--	---	---

Importantes Precauciones de Seguridad

Lea estas instrucciones.

Guarde este manual en un lugar seguro.

Memorice las advertencias.

Siga todas las instrucciones.

Por favor, desconecte el cable de poder del TV si alguna de las siguientes condiciones ocurren:

- Durante una tormenta eléctrica (desconecte el cable de poder y la antena)
- Cuando limpie el TV
- Cuando el TV no será usado por un período prolongado de tiempo.

No utilice detergentes abrasivos para la limpieza del TV.

No instale esta unidad cerca de fuentes de calor o directamente a los rayos del sol.

No ponga lámparas incandescentes, velas encendidas o similares sobre o cerca del TV. Deje espacio alrededor del TV para ventilación (por lo menos 10 cm).

Instale el TV de forma tal que no se estropee con la lluvia o agua (p.ej. cercano a una ventana exterior).

No ponga recipientes con líquido (como un vaso o florero) sobre el TV.

No mueva el TV mientras esté encendido.

No toque, presione o raye la superficie del TV con algún material rígido.

Cuando la superficie del TV está sucia, por favor utilice un paño suave de algodón con limpiador no corrosivo y limpie con cuidado. No utilice productos como acetona, bencina o alcohol para limpiar el TV.

Tenga cuidado con la condensación cuando la temperatura cambia. Cuando la condensación desaparece, la pantalla del TV puede quedar con borrones o manchas.

Tenga cuidado en consultar a personal técnico para instalar el TV en la pared. La incorrecta instalación puede poner en riesgo el TV.

No permita a los niños subirse al TV o jugar cerca de éste para prevenir que se lastimen con el TV o éste caiga sobre ellos.

No golpee el panel del TV con objetos que puedan dañarlo (como pelotas de fútbol u otros obetos).

No cubra el TV mientras esté encendido. Deje los orificios de ventilación libres y aleje el TV de fuentes de calor.

Precauciones

Por favor, desconecte el TV de la energía eléctrica si aprecia algún ruido u olor anormal, o si escucha audio pero no ve imagen en el TV LED. Luego contacte al Centro de Asistencia Técnica Autorizado.



El TV LED debe ubicarse lejos de la lluvia, pileta y polvo para prevenir golpes eléctricos o cortocircuitos. No cubra los orificios de ventilación con la mesa, ropa, cortinas, periódicos, revistas, etc.



El TV LED debe ubicarse lejos de altas temperaturas, fuentes de calor o luz directa del sol. Este requiere buena ventilación. Deje por lo menos 10 cm entre el TV LED y otros aparatos o armarios. Cuando



Cuando limpie el frente del gabinete, asegúrese que esté desconectado. Utilice un paño seco, suave y libre de pelusas. Limpie con cuidado. No refriegue o raspe con objetos contundentes.



No limpie el TV LED con bencina, productos químicos, alcohol o limpiadores basados en solventes, pues pueden ocasionar daños al gabinete y/o panel.



Precauciones



No ubique el TV LED sobre una superficie Instable.

No ubique el cable de poder u otros cables obstruyendo las vías tránsito, para evitar pisotearlo. No sobrecargue el cable o el zócalo. Cuando utilice el enchufe como dispositivo de conexión, éste debe quedar fácil de operar.



No quite la cubierta trasera. Dentro de la unidad hay alto voltaje que puede ocasionar golpes eléctricos. Ajustes internos y verificaciones deben ser realizados sólo por calificados profesionales.

El TV no debe ser objeto de goteos o salpicaduras. No ponga recipientes con líquido (como un vaso o florero) Fuentes de llamas (como velas) sobre o cerca del TV. Por favor, desconecte el cable de energía y Contacte al Centro de Asistencia Técnica Autorizado si agua u objetos caen dentro del TV.

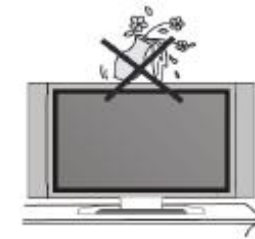

No quite la cubierta trasera. Dentro de la unidad hay alto voltaje que puede ocasionar golpes eléctricos. Ajustes internos y verificaciones deben ser realizados sólo por calificados profesionales.

INDICE

Introducción	2-4
Características	2
Especificaciones	3
Accesorios	4
Descripción General	4-7
Descripción del panel fronta & posterior	4
Descripción del panel posterior	5
Descripción del control remoto	6
Instalación de las baterías en el control remoto	7
Conexión de la antena	7
Conexiones externas	8-14
Conexión de una videocasetera	8
Conexión de un reproductor de DVD	9
Conexión de un Sistema de Audio Digital	10
Conexión de un USB	11
Conexión de un reproductor de DVD a través del conector HDMI	12
Conexión de una Computadora	13
Conexión de los Audífonos	14
Señales que soporta	14
Operación Básica	15
Encender / Apagar la TV	15
Menú de operación en pantalla	16-23
SELECCION DE LA FUENTE DE ENTRADA	16
OPERACIÓN BASICA	16
INSTALACION POR PRIMERA VEZ	16
IMAGEN	17
SONIDO	18
TIEMPO	19
AJUSTES	19-20
SEGURO	21
CANAL	22
AJUSTES DE PC	23
Operación USB	23-24
Guía para la solución de problemas	25
Defectos en la imagen y razones	26

INTRODUCCION

Características

- TV con pantalla de LED-TFT
- Compatible con TV de alta definición HDTV (480p, 480i, 720p, 1080i, 1080p)
- Soporta TV americana estándar 8VSB / Libre 64 / 256 QAM, sistemas NTSC o ATSC
- Conectar a la computadora directamente para realizar un combo TV/Monitor
- Cero radiación cumpliendo con los requerimientos ecológicos de protección al medio ambiente
- Procesamiento avanzado del cromático
- Subtítulos / Control de Programación
- SAP / ESTEREO / MONO / ATSC
- Puerto HDMI
- Puerto de entrada USB solo para actualización del programa

Conectores usados para conexión de equipos externos

- Conector de entrada para computadora VGA/PC
- Conector de entrada de Audio/Video "AV"
- Conector de salida para audífonos
- Conector para antena
- Conector de entrada de YPbPr
- Conector de entrada de audio para PC
- Puerto HDMI
- Puerto USB
- Conector de salida Coaxial
- Conectores de salida de Audio izquierdo/derecho

INTRODUCCION

Especificaciones

Pantalla	Pantalla de color con matriz activa de LEDS
Modelo	NT-3201
Resolución Máxima	1366 x 768
Control de Imagen	Control fino digital
Fuente de alimentación	CA 100-240V, 50/60Hz
Sistema de recepción de TV	Sistema NTSC, Sistema ATSC
Rango de Frecuencia	Antena: 2 – 69; Cable: 2 – 125
Impedancia de entrada de la antena	75 Ω (desbalanceado)
Potencia de salida de audio	2 x8 W
Fuente de alimentación del control remoto	3 Vcc (2 x 1,5 Vcc baterías "AAA")
Potencia de entrada	60 W
Dimensiones	73,2 x 20,0 x47,3 cm
Peso (peso neto)	4 kg
Temperatura ambiente de operación	0 – 40 °C

Nota:

Las especificaciones y el diseño de este producto están sujetos a cambios sin previo aviso para mejoras de los mismos, todos los datos y dimensiones son aproximados.

ACCESORIOS

Asegurarse que los siguientes accesorios vienen incluidos con la TV. Si algún accesorio falta, favor de contactar a su vendedor



Control Remoto y
2 baterías "AAA"



Manual de
operación

DESCRIPCIÓN GENERAL

Descripción del panel frontal & lateral

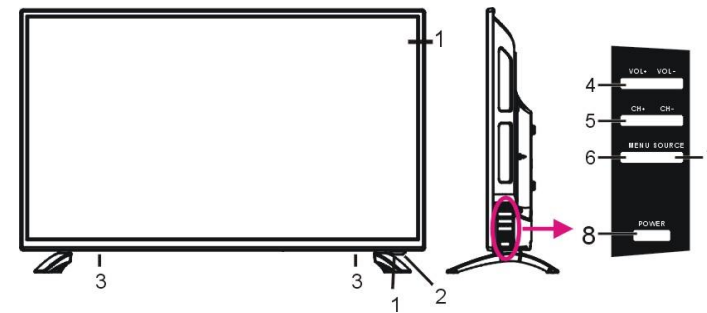

1. SENSOR REMOTO
2. INDICADOR DE PODER
3. BOCINA
4. VOLUME +/-
Presionar para ajustar el volumen.
En el modo de menú desplegado en la pantalla, presionar "VOL +/-" para desplazarse hacia la izquierda o hacia la derecha.
5. CHANNEL +/-
Presionar para cambiar los canales.
En el modo de menú desplegado en la pantalla, presionar "CH +/-" para desplazarse hacia arriba o hacia abajo.
6. MENÚ
Presionar para desplegar el menú en la pantalla de la TV.
7. FUENTE "SOURCE"
Presionar para seleccionar entre las fuentes de entrada disponibles.
8. PODER "POWER"
Estando en el modo de espera, presionar "POWER" para encender la TV.
Estando la TV encendida, presionar "POWER" para pasar al modo de espera.

DESCRIPCION GENERAL

Descripción del panel posterior

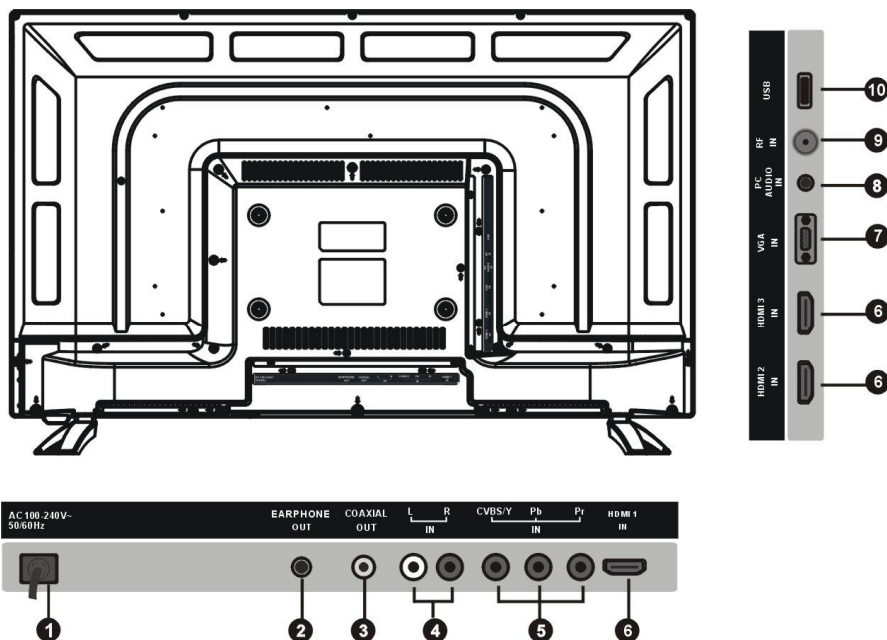

1. **Conector de entrada de alimentación**
2. **SALIDA PARA AUDÍFONOS**
Conectar los audífonos para escuchar en privado.
3. **COAXIAL**
Conectar a un dispositivo de audio digital.
4. **AUDIO L/R**
Entrada de audio para CVBS y YPbPr.
5. **Y (CVBS) / Pb / Pr**
Conecte el video.
6. **ENTRADA HDMI**
Conectar a un dispositivo con salida HDMI.
7. **ENTRADA VGA/PC**
Conectar a la salida VGA de una computadora.

8. **ENTRADA DE AUDIO PC**
Entrada de audio para un dispositivo externo.
9. **ENTRADA RF**
Conectar a la antena externa o sistema de cable NTSC o ATSC.
10. **Puerto de entrada USB**

DESCRIPCION GENERAL

Control Remoto

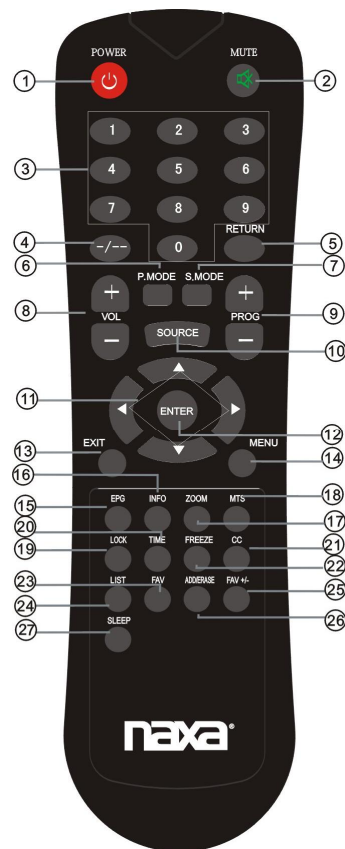

1. **POWER** – Para encender o pasar al modo de espera la TV.
2. **MUTE** – Para desactivar o activar la salida de audio.
3. **0 – 9** – Presionar 0 – 9 para seleccionar el canal de TV directamente. El canal cambia después de 2 segundos.
4. **- / - -** – Presionar para entrar a un número de programa para canales de múltiples programas como 2-1, etc.
5. **RETURN** – Regresa al canal previo.
6. **P.MODE** – Presionar para desplazarse a través de los modos de video disponibles.
7. **S.MODE** – Presionar para desplazarse a través de los diferentes ajustes de sonido.
8. **VOL +/-** – Presionar para ajustar el volumen.
9. **PROG +/-** – Presionar para escanear los canales.
10. **SOURCE** – Presionar para seleccionar la fuente de entrada.
11. **◀ ▶ ▲ ▼** – Presionar para desplazarse a través de las opciones.
12. **ENTER** – Presionar para aceptar.
13. **EXIT** – Presionar para salir del menú.
14. **MENU** – Presionar para desplegar el menú de ajustes de la TV.
15. **EPG** – Presionar para desplegar el menú EPG.
16. **INFO** – Presionar para desplegar la información del canal.
17. **ZOOM** – Presionar para cambiar el tamaño de la imagen.
18. **MTS** – Presionar para seleccionar el canal de audio.
19. **LOCK** – Presionar para desplegar el menú del control de padres.
20. **TIME** – Presionar para desplegar el tiempo actual.
21. **CC** – Presionar para desplegar el subtítulo.
22. **FREEZE** – Presionar para congelar la imagen.
23. **FAV** – Presionar para seleccionar los canales favoritos.
24. **LIST** – Presionar para desplegar la lista de programa de la TV.
25. **FAV +/-** – Presionar para +/- a la lista de programas favoritos.
26. **ADD** – Presionar para agregar el canal a la lista de favoritos. **ERASE** – Presionar para borrar el canal de la lista de favoritos.
27. **SLEEP** – Para seleccionar el temporizador deseado sueño.

DESCRIPCION GENERAL

Instalación de las baterías en el control remoto

1. Retirar la tapa del compartimiento de las baterías localizado en la parte posterior del control remoto (ver fig. 1).
2. Insertar dos baterías de 1,5 Vcc tamaño "AAA" verificando la correcta polaridad. No mezclar baterías gastadas o usadas con baterías nuevas (ver fig. 2).
3. Colocar la tapa del compartimiento de las baterías nuevamente (ver fig. 3).

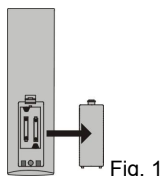

Fig. 1

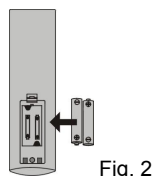

Fig. 2

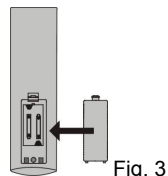
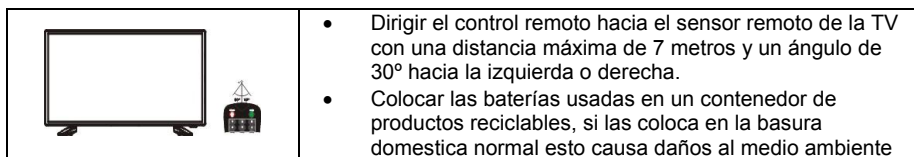

Fig. 3



Notas:

- Las baterías operan durante aproximadamente un año en el modo de uso normal.
- Si no va usar el control remoto por un periodo largo de tiempo, remover las baterías para evitar daños debido a la fuga de acido de las baterías.
- No mezclar baterías nuevas con usadas o de diferente tipo.
- Las baterías no deben ser expuestas al calor excesivo como los rayos directos del sol, fuego o cosas similares.

CONEXIONES EXTERNAS

Conexión de la antena

La impedancia de la entrada de antena de la TV es de 75 ohm. Un cable coaxial de 75 ohm UHF/VHF puede ser conectado al conector para antena directamente. Si el cable para la antena es bifilar plano de 300 ohm, necesita usar un convertidor de 300 a 75 ohm para conectar la antena al conector para antena.

Antena bifilar plana de 300 ohm

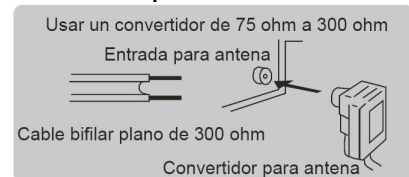

Antena coaxial circular de 75 ohm

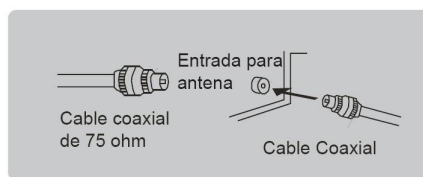

CONEXIONES EXTERNAS

Conexión de una videocasetera

Estas instrucciones se asume que tiene conectada a la TV una antena exterior o sistema de cable. Saltar el paso 1 si no tiene conectada la antena exterior o el sistema de cable.

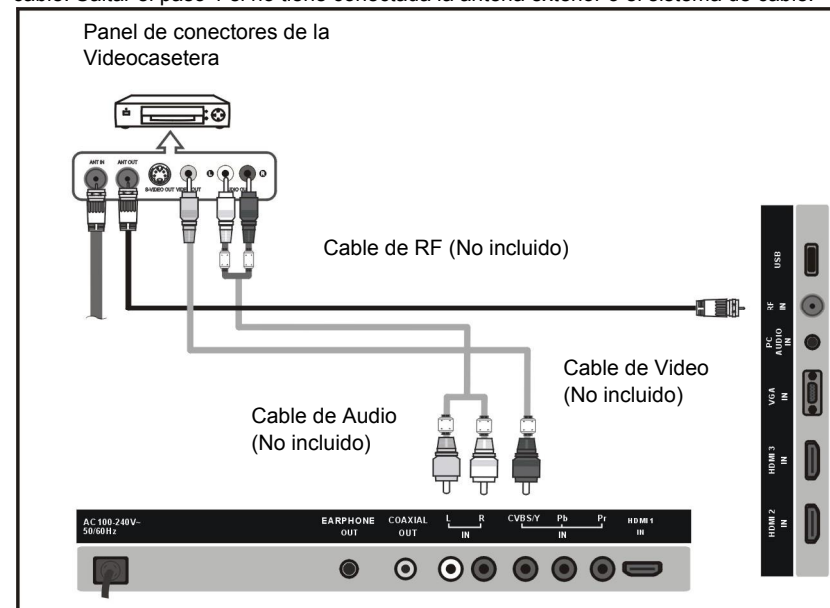

Seguir las instrucciones en la videocasetera o videocámara para ver su videocasete.

Cada videocasetera tiene una diferente configuración en el panel de conexiones.

Al conectar una videocasetera, asegurarse de verificar el color de las terminales de conexión de los cables.

Recomendamos el uso de cables con centro de ferrita.

1. Desconectar la antena exterior o el sistema de cable de la parte posterior de la TV.
2. Conectar la antena o sistema de cable a la terminal de entrada para antena "ANT IN" de la videocasetera.
3. Conectar el cable de RF entre la terminal de salida para antena "ANT OUT" de la videocasetera y la terminal de entrada para antena "ANT IN" de la TV.
4. Conectar el cable de video entre el conector de salida de video "VIDEO OUT" de la videocasetera y el conector de entrada de video "VIDEO IN" de la TV.
5. Conectar los cables de audio entre los conectores de salida de audio "L OUT" y "R OUT" de la videocasetera y los conectores de entrada de audio "L IN" y "R IN" de la TV.
 - Si tiene una videocasetera monoaural (no estereofónica), usar un conector-Y (no incluido) para conectar los conectores de entrada de audio de la TV. Si la videocasetera es estereofónica, debe conectar los dos cables a los conectores de entrada de audio "L IN" y "R IN" de la TV.

CONEXIONES EXTERNAS

Conexión de un reproductor de DVD

Los conectores del panel posterior de la TV hacen fácil conectar un reproductor de DVD a la TV.

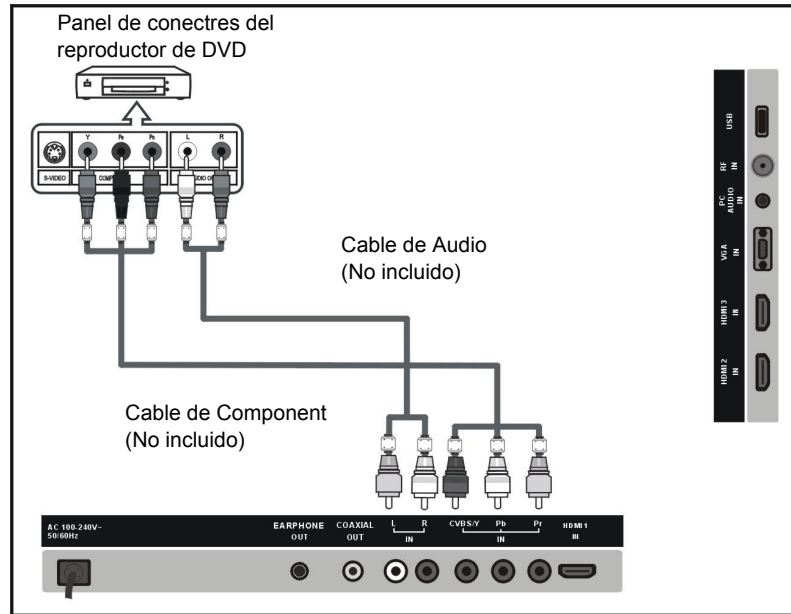

El cable de video compuesto separa la señal de video Y (Verde), Pb (Azul) y Pr (Rojo) para proporcionar una mejor calidad de video.

Asegurarse de realizar una conexión adecuada de los conectores de video compuesto y audio.

Por ejemplo, si conecta un cable de video a los conectores de entrada compuesta "COMPONENT IN", conectar los cables de audio compuesto a las entradas de audio compuesta "COMPONENT IN" también.

Cada reproductor de DVD tiene una diferente configuración del panel de conexiones. Al conectar un reproductor de DVD, asegurarse de verificar el color de las terminales de conexión de los cables.

Recomendamos el uso de cables con centro de ferrita.

1. Conectar el cable de video compuesto entre los conectores de entrada de video compuesto "COMPONENT IN" (Y, Pb, Pr) de la TV y los conectores de salida de video compuesto "COMPONENT OUT" (Y, Pb, Pr) del reproductor de DVD.
2. Conectar los cables de audio entre los conectores de entrada de "L IN" y "R IN" de la TV y los conectores de salida de audio "L OUT" y "R OUT" del reproductor de DVD:

CONEXIONES EXTERNAS

Conexión de un Sistema de Audio Digital

Los conectores del panel posterior de la TV hacen fácil conectar un Sistema de Audio Digital a la TV.

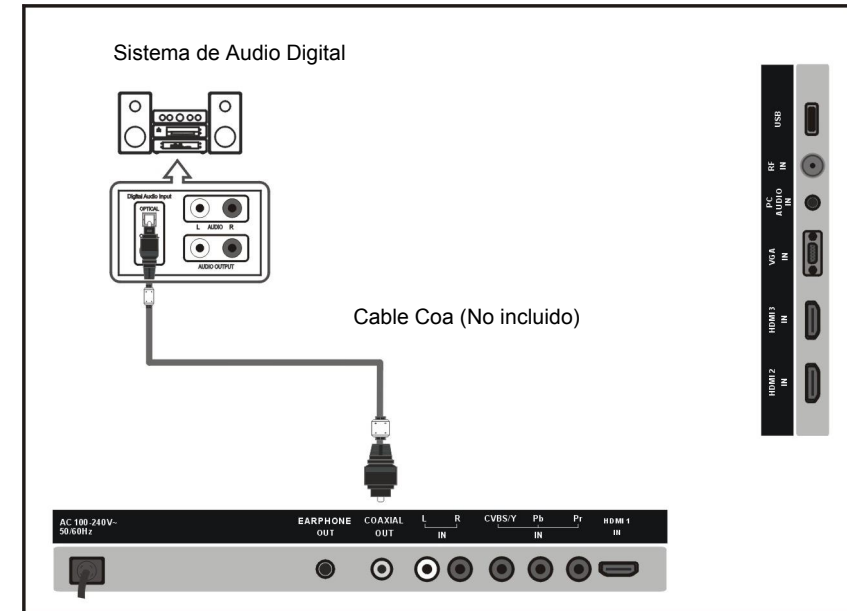

La conexión de 5.1 canales es posible cuando la TV es conectada a un sistema de audio digital que soporta 5.1 canales.

Recomendamos el uso de cables con centro de ferrita.

1. Conectar un cable coaxial entre los conectores SPDIF en la TV y los conectores de entrada de audio digital del Sistema de Audio Digital. Cuando un Sistema de Audio Digital es conectado a las terminales SPDIF, disminuye la ganancia (volumen) de la TV, ajustar el nivel de volumen con los controles del sistema de audio digital.

CONEXIONES EXTERNAS

Conexión de un USB

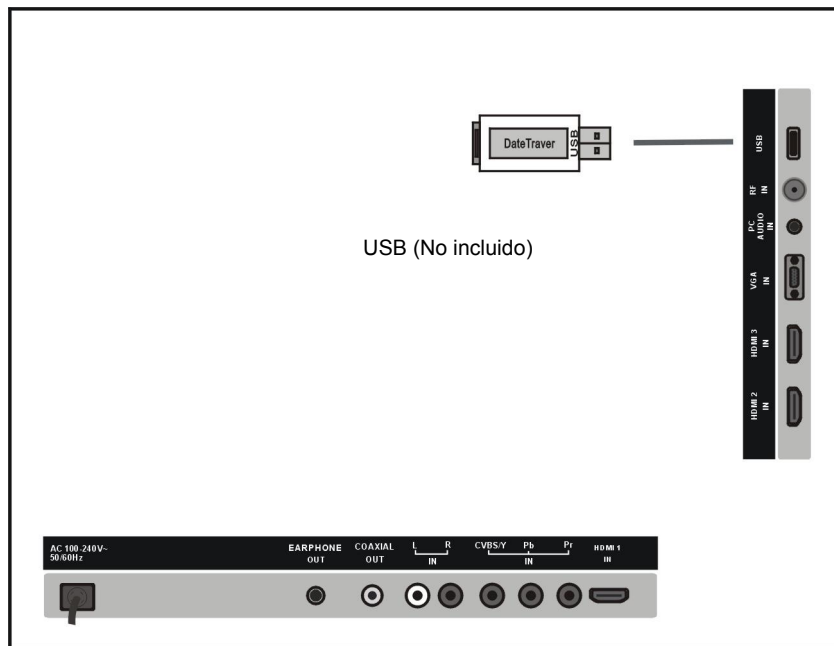

Conectar la memoria USB 2.0 en el Puerto USB de la TV para la reproducción de archivos multimedia.

1. El puerto USB solo soporta la reproducción de archivos multimedia de Música e Imágenes.
2. La TV es compatible con la mayoría de dispositivos USB en el mercado. Sin embargo, no garantizamos la compatibilidad de todos los dispositivos US, debido a los múltiples estándares de tecnología usados.

CONEXIONES EXTERNAS

Conexión de un reproductor de DVD a través del conector HDMI

Esta conexión solo puede realizarse si el reproductor de DVD o dispositivo externo cuenta con conectores de salida HDMI.

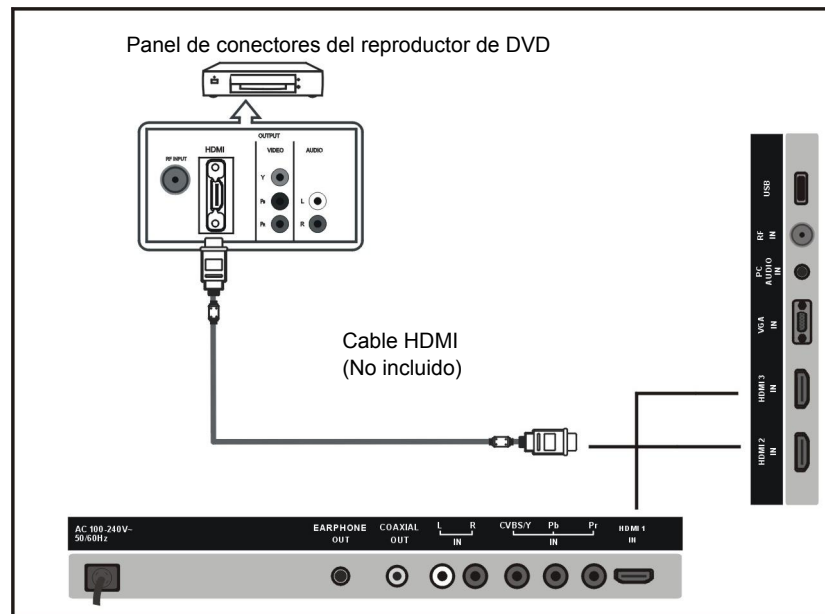

¿Qué es el HDMI?

HDMI o interfase multimedia de alta definición, es una interfase de nueva generación que habilita la transmisión de las señales de audio y video usando un cable únicamente sin compresión.

Interfase multimedia es un nombre más actual para esta, especialmente por que permite múltiples canales de audio digital (5.1 canales).

La diferencia entre HDMI y DVI es que el HDMI es un dispositivo de menor tamaño, tiene el código HDCP (Banda alta con protección de copia digital) instalado y soporta múltiples canales de audio digital.

Cada reproductor de DVD tiene una diferente configuración del panel de conexiones. Recomendamos el uso de cables con centro de ferrita.

1. Conectar el cable de HDMI entre el conector de salida de HDMI del reproductor de DVD y el conector de entrada de HDMI de la TV.

CONEXIONES EXTERNAS

Conexión de una computadora

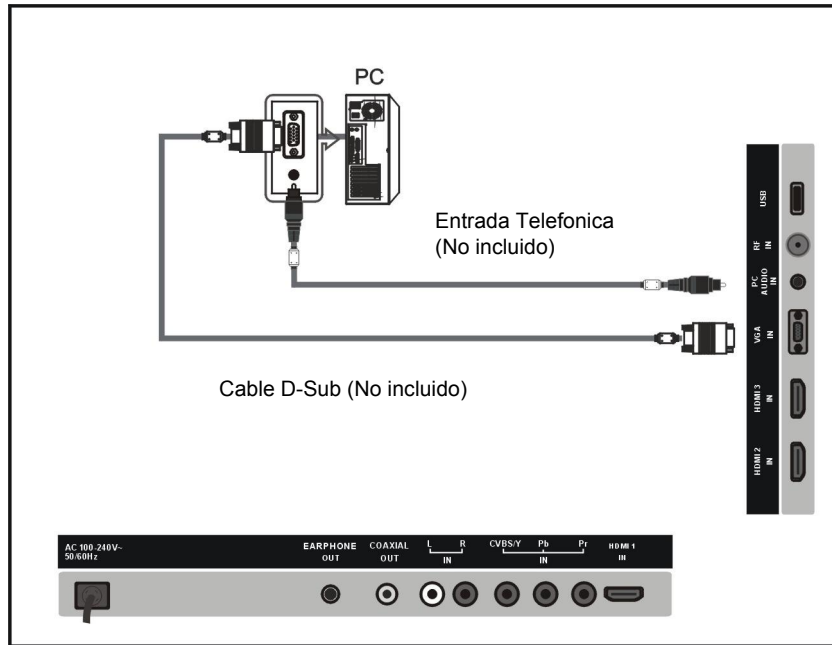

Cada computadora tiene una diferente configuración en el panel de conexiones. Los conectores HDMI no soportan la conexión de computadora. Recomendamos el uso de cables con centro de ferrita.

1. Conectar el cable D-Sub entre los conectores de entrada "RGB/PC IN" de la TV y los conectores de salida "PC OUT" de la computadora.
2. Conectar los audífonos al conector de salida para audífonos de la TV, las bocinas internas de la TV se desactivan automáticamente.

CONEXIONES EXTERNAS

Conexión de los Audífonos



Conectar los audífonos al conector para entrada de audífonos de la TV, al conectar los audífonos las bocinas internas de la TV son desactivadas.

OPERACIÓN BÁSICA

Señales que soporta

VGA / PC	Hasta 1366 x 768 a 60 Hz
COMPUESTO	480p, 480i, 576p, 576i, 720p, 1080i, 1080p
HDMI	480p, 480i, 576p, 576i, 720p, 1080i, 1080p

OPERACIÓN BÁSICA

Encender / Apagar la TV

1. Insertar la salida del adaptador ca/cc al conector de entrada de alimentación (12 V IN) de la TV, entonces conectar el cordón de alimentación al adaptador ca/cc y al tomacorriente.
2. Presionar "POWER" en el control remoto o en el panel de la TV.
3. La imagen normal se despliega en la pantalla después de 6 segundos. Si no hay señal de entrada, la pantalla despliega No señal "No Signal".
4. Si desea apagar la TV temporalmente, presionar "POWER" en el control remoto o en el panel de la TV.
5. Si desea pagar completamente la TV, desconectar el cordón de alimentación del tomacorriente.
6. Después de apagar la TV, debe encenderla nuevamente después de pasar 5 segundos.

Estado del Indicador de Poder

Color azul: La TV se encuentra encendida.
Color rojo: La TV esta en el modo de espera.

Apagado automático

Si no hay señal de entrada en cualquiera de TV modo, la TV pasa automáticamente al modo de espera en aproximadamente 10 minutos.

Memoria antes de apagar la TV

Los ajustes de la imagen y los canales prefijados son memorizados al apagar la TV. Cuando enciende la TV nuevamente, esta opera de acuerdo a los ajustes realizados antes de apagarla.

MENÚ DE OPERACIÓN EN PANTALLA

SELECCION DE LA FUENTE DE ENTRADA



Presionar "SOURCE" en el control remoto o en la TV para desplegar el menú de selección de la fuente de entrada, en el menú presionar "▼" o "▲" para seleccionar la fuente de entrada y finalmente presionar "ENTER" o "►" para confirmar la selección.

Operación Básica

- Presionar "MENU" en la unidad o en el control remoto para desplegar el menú principal.
- Presionar "◀" o "▶" para seleccionar la opción deseada de Imagen / Sonido / Tiempo / Ajustes / Seguro / Canal.
- Presionar "▼" para entrar a la pagina del submenú.
- Presionar "▲" o "▼" para seleccionar la opción deseada a ajustar.
- Presionar "◀" o "▶" para ajustar el valor de la opción seleccionada.
- Presionar "▶" o "ENTER" para ir a la pagina de menú siguiente.
- Presionar "MENU" para regresar a la pagina de menú anterior.
- Presionar "EXIT" para salir de la pagina de menú.



INSTALACION POR PRIMERA VEZ

Si es la primera vez que enciende la TV, un asistente de ajustes se despliega en la pantalla.

- Presionar "▲" o "▼" para seleccionar la opción deseada.
- Presionar "▶" o "ENTER" para ir a la pagina de menú siguiente.
- Presionar "◀" o "▶" para ajustar el valor de la opción seleccionada.

NOTAS:

- En el asistente de ajustes, el usuario puede ajustar el Idioma del Menú, Zona de Tiempo, Tiempo de ahorro e energía, Formato del tiempo y Aérea/Cable.
- Si la opción de Aérea/Cable es seleccionado, presionar "▲" o "▼" para seleccionar Ir al siguiente paso "Go to next step" en el menú y presionar "▶" o "ENTER" para iniciar la búsqueda automática de los canales de TV.
- Presionar "MENU" o "EXIT" para salir del modo de búsqueda automática de los canales de TV.



MENÚ DE OPERACIÓN EN PANTALLA

IMAGEN “PICTURE”

1. Modo de Imagen

Opciones disponibles: Usuario, Estándar, Dinámico, Suave.

2. Brillo

El valor del brillo puede ser ajustado de 0 – 100

3. Contraste

El valor del contraste puede ser ajustado de 0 – 100

4. Color

El valor del color puede ser ajustado de 0 – 100

5. Tinta

El valor de la tinta puede ser ajustado de 0 – 100.

NOTA: La opción de Tinta es solo ajustable en ciertos sistemas de TV.

6. Nitidez

El valor de la nitidez puede ser ajustado de 0 – 100

Nota: El valor del Brillo, Contraste, Color, Tinta y Nitidez solo se pueden ajustar cuando en el Modo de Imagen es seleccionado el modo de Usuario

7. Temperatura de Color

Opciones disponibles: Normal, Templado y Frío.

8. Ajustes avanzados

Rango de Aspecto

Opciones disponibles: Extenso, Acercamiento, Cinema.

Reducción de Ruido

Opciones disponibles: Desactivado, Bajo, Medio, Alto, Auto.

Contraste Dinámico

Opciones disponibles: Activado, Desactivado.

Modo HDMI

Opciones disponibles: Video, Grafica.

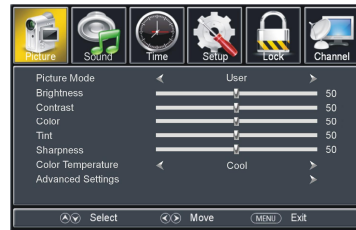

MENÚ DE OPERACIÓN EN PANTALLA

SONIDO “SOUND”

1. Modo de Sonido

Opciones disponibles: Usuario, Estándar, Música, Película, Deportes.

2. Graves “Bass”

El valor de los sonidos graves puede ser ajustado de 0 a 100.

3. Agudos “Treble”

El valor de los sonidos agudos puede ser ajustado de 0 a 100.

4. Balance “Balance”

El valor del balance puede ser ajustado de -50 a 50.

Nota: El valor de los sonidos Graves, Agudos y el Balance solo se pueden ajustar cuando en el Modo de Sonido es seleccionado el modo de Usuario

5. MTS (Sonido de Televisión Multicanal)

Esta opción es usada para seleccionar la pista de audio preferida.

NOTA: MTS es solo ajustable al sintonizar canales que contienen información relacionada MTS.

6. Idioma de Audio

Esta función es usada para seleccionar el idioma de audio deseado.

7. Salida de Audio Digital

Opciones disponibles: Desactivado, PCM, Raw.

8. Sonido Ambiente

Opciones disponibles: Activado, Desactivado.

9. AVL (Nivel Automático de Volumen)

Opciones disponibles: Activado, Desactivado.

10. Altavoz

Este se utilice para encender y apagar la salida de Audio del Altavoz de su TV.

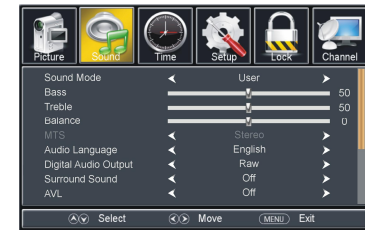

MENÚ DE OPERACIÓN EN PANTALLA

TIEMPO "TIME"

1. Reloj de Dormir

Opciones disponibles: Desactivado, 5,10, 15, 30, 45, 60, 90, 120, 180 y 240 minutos.

2. Zona de Tiempo

Opciones disponibles: Este, Central, Montañas, Pacífico, Alaska, Hawái, Atlántico.

3. Tiempo de Ahorro de Energía

Opciones disponibles: Activado, Desactivado.

4. Reloj Automático

Opciones disponibles: Activado, Desactivado.

5. Reloj

- Esta función solo puede ser ajustable cuando el Reloj Automático esta desactivado.
- Presionar "◀" ó "▶" para mover el cursor.
- Presionar "▲" ó "▼" para ajustar el valor.

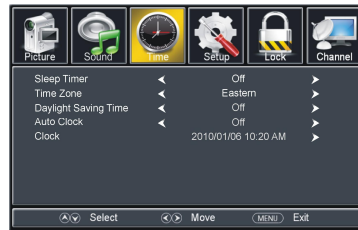

AJUSTES "SETUP"

1. Idioma del Menú

Esta función es usada para seleccionar el idioma de despliegue del menú deseado.

2. Transparente

Esta función es usada para establecer el nivel de transparencia del menú OSD.
Opciones disponibles: 0%, 25%, 50%, 75%, 100%.

3. OSD Timeout

Opciones disponibles: 5/15/30/45/60 segundos.

4. Subtítulo

Modo de Subtítulo

Opciones disponibles: Silencio del subtítulo, Subtítulo desactivado, Subtítulo activado.

Subtítulo Análogo

Opciones disponibles: Subtítulo1, Subtítulo2, Subtítulo3, Subtítulo4, Texto1, Texto2, Texto3, Texto4.

Subtítulo Digital

Opciones disponibles: Servicio1, Servicio2, Servicio3, Servicio4, Servicio5, Servicio6, Desactivado.



MENÚ DE OPERACIÓN EN PANTALLA

AJUSTES "SETUP"

Opción

Esta función solo es ajustable cuando el Subtítulo Digital no esta desactivado. *Modo*
Opciones disponibles: Predeterminado, Usuario.

Estilo de Fuente

Opciones disponibles: Predeterminado, Fuente 0, Fuente 1; Fuente 2, Fuente 3, Fuente 4, Fuente 5, Fuente 6, Fuente 7.

Tamaño de Fuente

Opciones disponibles: Predeterminado, Normal, Largo, Pequeño.

Estilo del Borde de Fuente

Opciones disponibles: Predeterminado, Ninguno, Relieve, Abatido, Uniforme, Sombra Izquierda, Sombra Derecha.

Color del Borde de la Fuente

Opciones disponibles: Predeterminado, Negro, Blanco, Rojo, Verde, Azul, Amarillo, Magenta, Cian.

Color FG

Opciones disponibles: Predeterminado, Blanco, Rojo, Verde, Azul, Amarillo, Magenta, Cian.

Color BG

Opciones disponibles: Predeterminado, Negro, Rojo, Verde, Azul, Amarillo, Magenta, Cian.

Opacidad FG

Opciones disponibles: Predeterminado, Solido, Destello, Transluciente, Transparente.

Opacidad BG

Opciones disponibles: Predeterminado, Solido, Destello, Transluciente, Transparente.

5. Otros Ajustes

Pantalla Azul

Opciones Disponibles Encendido/Anpagado (On/Off)

Solo Audio

Opciones disponibles: Activado, Desactivado.

NOTA: Cuando la función de Solo Audio esta activada, la TV solo reproduce el audio. Presionar "MENU" para restablecer la reproducción normal.

6. Restablecer Ajustes Predeterminados

Esta función es usada para borrar los ajustes realizados por el usuario y restablecer los ajustes predeterminados de fábrica.

MENÚ DE OPERACIÓN EN PANTALLA

SEGURO “LOCK”

- Ingresar la contraseña presionando los botones numéricos en el control remoto.
- NOTA: La contraseña predeterminada de fábrica es 0000.

1. Cambiar Contraseña

- Presionar “▶” ó “ENTER” para entrar en esta opción.
- Presionar los botones numéricos para ingresar la contraseña actual.
- La pantalla despliega una ventana para Ingresar la Nueva Contraseña y Confirmar Nueva Contraseña.



2. Bloqueo del Sistema

Opciones disponibles: Activado, Desactivado.

3. Bloqueo de Entrada

Esta función es usada para bloquear la fuente de entrada.

4. Rango de USA

TV

- Presionar “▶” ó “ENTER” para entrar en esta opción.
- Presionar “◀, ▶, ▲, ▼” para mover el cursor.
- Presionar “ENTER” para Bloquear o Desbloquear.

MPAA

Opciones disponibles: Desactivado, G, PG, PG-13, R, NC-17, X.

5. Rango de Canadá

Canadá Ingles

Opciones disponibles: Desactivado, C, C8+, G, PG, 14+, 18+.

Canadá Francés

Opciones disponibles: Desactivado, G, 8 ans+, 13 ans+, 16 ans+, 18 ans+.

NOTA: El Bloqueo de Entrada, el Rango de USA y el Rango de Canadá solo pueden ajustarse cuando el Bloqueo del Sistema esta Activado.

6. Rango RTT

Esta función esta disponible al ver programas que contienen Avance de Información Relacionada con la Clasificación.

7. Restablecer RRT

Esta función es usada para restablecer el rango RTT.

MENÚ DE OPERACIÓN EN PANTALLA

CANAL “CHANNEL”

1. Aérea/Cable

Esta función es usada para seleccionar el tipo de recepción de la señal deseado.

2. Escaneo Automático

- Presionar “▶” ó “ENTER” para entrar en esta opción.
- Se despliega una ventana de dialogo en la pantalla. Seleccionar “NO” para regresar a la pagina de menú anterior, seleccionar “Si” para iniciar la búsqueda automática de los canales de TV.
- Presionar “MENÚ” o “EXIT” para salir de la búsqueda automática de los canales de TV.



3. Favoritos

- Presionar “▶” ó “ENTER” para entrar en esta opción.
- Presionar “▲” ó “▼” para seleccionar el canal de TV deseado.
- Presionar “ENTER” para etiquetar el canal seleccionado como favorito ó no.



4. Lista de canales

- Presionar “▶” ó “ENTER” para entrar en esta opción.
- Presionar “▲” ó “▼” para seleccionar el canal de TV deseado.
- Presionar “ENTER” para entrar en el canal seleccionado directamente.

5. Mostrar / Ocultar

- Presionar “▶” ó “ENTER” para entrar en esta opción.
- Presionar “▲” ó “▼” para seleccionar el canal de TV deseado.
- Presionar “ENTER” para mostrar u ocultar el canal seleccionado.

6. Número de Canal

- Presionar “◀” ó “▶” para seleccionar el canal de TV deseado.

7. Etiqueta del Canal

- Presionar “▶” ó “ENTER” para entrar en esta opción.
- Presionar “◀” ó “▶” para mover el cursor.
- Presionar “▲” ó “▼” para ajustar el valor.

MENÚ DE OPERACIÓN EN PANTALLA

AJUSTES DE PC “PC SETTINGS”

- Presionar “SOURCE” en la unidad o en el control remoto para ajustar la unidad al modo de VGA.
- Presionar “MENÚ” para desplegar el menú principal y seleccionar la opción de ajustes “Setup”. Entonces, presionar “▼” para entrar a la página del menú de ajustes.
- Presionar “▲, ▼” para seleccionar el modo de ajustes de PC “PC Settings” y presionar “▶” ó “ENTER” para entrar.

1. H-Pos (Posición Horizontal)

Rango disponible: 0 – 100

2. V-Pos (Posición Vertical)

Rango disponible: 0 – 100

3. Reloj

Rango disponible: 0 – 100

4. Fase

Rango disponible: 0 – 100

5. Automático

Esta función es seleccionada para ajustar la pantalla de la computadora automáticamente.



USB

Operación USB

- Antes de cualquier operación, insertar la memoria USB que contiene los archivos de Música e Imágenes.
- Presionar “SOURCE” en la unidad ó en el control remoto para ajustar la unidad al modo de Media.

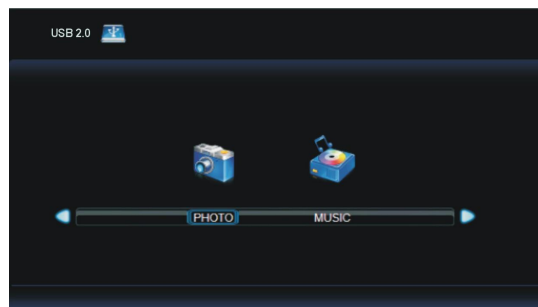

Operación USB

Reproducción de archivos de Imagen

- Seleccionar el modo de Imágenes en el menú principal y presionar “ENTER” para entrar.
- Entonces presionar “ENTER” para entrar al disco C.
- Presionar “◀, ▶, ▲, ▼” para seleccionar el archivo de imagen que desea reproducir, entonces presionar “ENTER” para reproducir la imagen seleccionada.



- Presionar “◀” ó “▶” para seleccionar la opción seleccionada, entonces presionar “ENTER” para confirmarlo.
- Presionar “EXIT” para ocultar la barra de herramientas, entonces presionar “ENTER” para desplegar la barra de herramientas nuevamente.
- Presionar “EXIT” para regresar a la página de menú anterior.

Reproducción de los archivos de Música

- Seleccionar el modo de Música en el menú principal y presionar “ENTER” para entrar.
- Entonces presionar “ENTER” para entrar al disco C.
- Presionar “◀, ▶, ▲, ▼” para seleccionar el archivo de Música que desea reproducir, entonces presionar “ENTER” para reproducir el archivo de Música seleccionado.

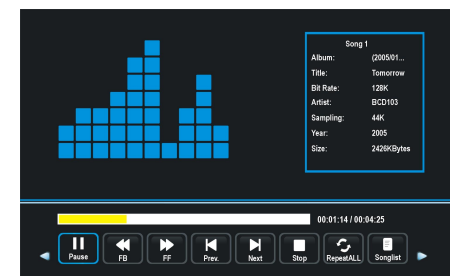

- Presionar “◀” ó “▶” para seleccionar la opción seleccionada, entonces presionar “ENTER” para confirmarlo.
- Presionar “EXIT” para regresar a la página de menú anterior.

GUIA PARA LA SOLUCION DE PROBLEMAS

Si la TV presenta problemas, favor de consultar la siguiente guía para la solución de problemas. Los siguientes problemas pueden ser causados por un ajuste inadecuado o mala conexión. Si el problema persiste llevar la TV al centro de servicio autorizado.

Problema	Posible Solución
No hay poder	Verificar si el cordón de alimentación esta conectado al tomacorriente. Desconectar el cordón de alimentación y volver a conectarlo después de 60 segundos y encender la TV nuevamente.
No hay imagen	Verificar la conexión de la antena exterior o el sistema de cable. El canal puede presentar problemas, favor de sintonizar otro canal. Ajustar el brillo y contraste de la imagen.
Buena imagen pero sin sonido	Incrementar el nivel de volumen. Verificar que la TV no este activada en el modo de silencio, presionar "MUTE" en el control remoto. Verificar los ajustes de sonido.
Buen sonido pero color anormal o sin imagen	Verificar la conexión de la antena exterior o el sistema de cable.
El control remoto no opera	Las baterías del control remoto están agotadas, favor de cambiar las baterías. Limpiar el lente del control remoto. Verificar la distancia y ángulo entre el control remoto y el sensor remoto de la TV. Verificar que no exista ningún obstáculo entre el control remoto y el sensor remoto de la TV.
Pantalla completa oscilando en el modo VGA	El valor ajustado de la altura vertical puede ser muy alto. Reiniciar la computadora y entrar al modo de seguridad, entonces ajustar los parámetros del monitor a los valores correctos de acuerdo a la descripción de los ajustes.
Rallas horizontales en el modo VGA	La fase de muestreo puede ser desviada, ajustar la fase de acuerdo a la posición de la imagen.
Puntos de color aparecen en la pantalla	Este producto es de una pantalla de leds de alta resolución y unos pocos defectos pueden ocurrir en la fabricación de la pantalla de leds. Varios puntos de color visibles en la pantalla pueden ser aceptables. De acuerdo con otros fabricantes de pantallas de leds, esto no es una falla. Esperamos comprenda que esto no puede ser cambiado.

DEFECTOS EN LA IMAGEN Y LAS RAZONES



IMAGEN CON NIEVE

La imagen con nieve es normalmente debido a una señal débil. Ajustar la antena o instalar un amplificador de antena.



IMAGEN DOBLE O CON FANTASMAS

La imagen doble es normalmente causada por reflexión de edificios altos. Ajustar la dirección de la antena levantarla.



INTERFERENCIA DE ONDAS DE RADIO

Los patrones de ondas se desplazan en la pantalla, esto normalmente es causado por la cercanía con radio transmisores o por las ondas cortas de los sintonizadores de radio.



INTERFERENCIA ELECTROTÉRMICA DE ALTA TEMPERATURA

Patrones diagonales aparecen en la pantalla o parte de la imagen se pierde. Esto probablemente es causado por las altas temperaturas de equipos electro térmicos en un hospital cercano.