

naxa[®]

NPB-250A

INSTRUCTION MANUAL

**MP3/CD PLAYER WITH FM STEREO RADIO
AND USB/SD/MMC INPUTS**

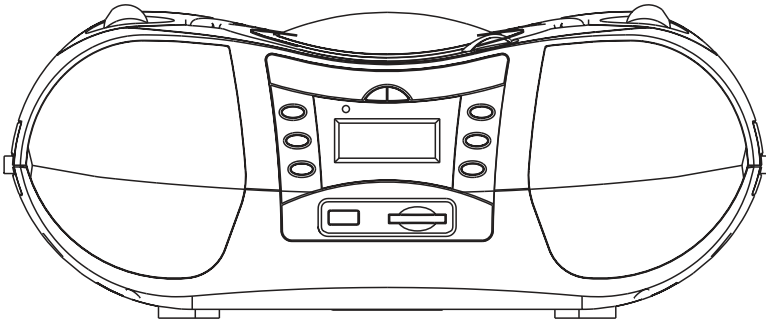

Please read and follow these instructions before using your unit.

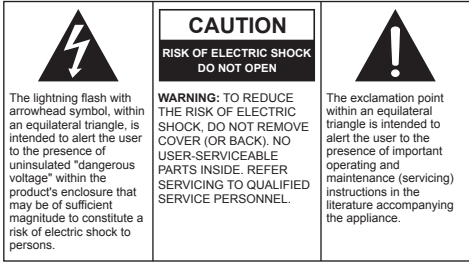

WARNING:

TO AVOID THE RISK OF ELECTRICAL SHOCK, ALWAYS MAKE SURE THE PRODUCT IS UNPLUGGED FROM THE ELECTRICAL OUTLET BEFORE RELOCATING, SERVICING, OR CLEANING IT.

- ☞ Read and follow all instructions. Keep these instructions for future reference.
- ☞ Heed all warnings.
- ☞ Do not use this product near water.
- ☞ Do not ceiling- or wall-mount the product.
- ☞ Do not block any ventilation openings. Install the product in accordance with the operating instructions.
- ☞ Do not install the product near heat sources, such as radiators, heat registers, stoves, or other apparatus (including amplifiers) that produce heat.
- ☞ Protect the power cord from being walked on or pinched, particularly at plugs, convenience receptacles, and the point where they exit the product.
- ☞ Do not use attachments not recommended or sold by the product manufacturer, as a risk of fire, electrical shock, or serious personal injury may result.
- ☞ Unplug the product during lightning storms or when unused for long periods of time.
- ☞ Do not expose the product to dripping or splashing water.
- ☞ Do not place objects filled with liquid (i.e., vases) on the product.
- ☞ Do not place in or expose the product to direct sunlight, extreme heat, humid or dusty locations.
- ☞ Never operate this product if it has a damaged Power Cord or plug, is not working properly, has been dropped, damaged, or exposed to moisture, water or other liquids. Do not attempt to examine or repair this product yourself. Return the product to a service center for examination and repair.

SAFETY INSTRUCTIONS

THESE IMPORTANT SAFETY INSTRUCTIONS ARE INCLUDED, AS APPLICABLE TO THE APPLIANCE, CONVEYING TO THE USER THE INFORMATION ITEMIZED BELOW

1. **Read Instructions** - All the safety and operating instructions should be read before the appliance is operated.
2. **Retain Instructions** - The safety and operating instructions should be retained for future reference.
3. **Heed Warnings** - All warnings and cautions on the appliance and in the operating instructions should be adhered to.
4. **Follow Instructions** - All operating and use instructions should be followed.
5. **Water and Moisture** - The appliance should not be used near water, e.g. near a bathtub, washbowl, kitchen sink, laundry tub, in a wet basement, or near a swimming pool or the like.
6. **Wall or Ceiling Mounting** - The appliance should not be mounted to a wall or ceiling.
7. **Ventilation** - The appliance should be situated so that its location or position does not interfere with its proper ventilation. For example, the appliance should not be situated on a bed, sofa, rug or similar surface that may block the ventilation openings, or placed in a built-in installation, such as a bookcase or cabinet, that may impede the flow of air through the ventilation openings.
8. **Heat** - The appliance should be situated away from heat sources such as radiators, heat registers, stoves, or other appliances (including amplifiers) that produce heat.
9. **Power Sources** - The product should be operated only with the type of power supply indicated on the marking label. If you are not sure of the type of power supply to your home, consult your product dealer or local power company. For products intended to operate from battery power, or other sources, refer to the operation instructions.
10. **Grounding Polarization** - This product may be equipped with a polarized alternating current line plug (a plug having one blade wider than the other). This plug will fit into the power outlet only one way this is a safety feature. If you are unable to insert the plug fully into the outlet, try reversing the plug. If the plug should still fail to fit, contact your electrician to replace your obsolete outlet. Do not defeat the safety purpose of the polarized plug.
11. **Power-Cord Protection** - Power supply cords should be routed so that they are not likely to be walked on or pinched by items placed upon or against them, paying particular attention to cords at plugs, convenience receptacles, and the point where they exit from the appliance.
12. **Cleaning** - Unplug this product from the wall outlet before cleaning. Do not use liquid cleaners or aerosol cleaners. Use a damp cloth for cleaning.
13. **Nonuse Periods** - The power cord of the appliance should be unplugged from the outlet when left unused for a long period of time.
14. **Object and Liquid Entry** - Care should be taken so that objects do not fall and liquids are not spilled into the product case through product openings.
15. **Damage Requiring Service** - Unplug this product from the wall outlet and take it to qualified service personnel under the following conditions.
 - a) When the power-supply cord or plug is damaged.
 - b) If liquid has been spilled into, or objects have fallen into the product.
 - c) If the product has been exposed to rain or water.
 - d) If the product does not operate when used according to the operating instructions.
Adjust only those controls that are covered by the operating instructions as an improper adjustment of other controls may interfere with the product's normal operation.
 - e) If the product has been dropped or damaged in any way.
 - f) When the product exhibits a distinct change in performance - this indicates a need for service.

16. **Servicing** - The user should not attempt to service the product beyond that described in the operating instructions. All servicing should be referred to qualified service personnel.
17. **Power Lines** - An outside antenna system should not be located in the vicinity of overhead power lines, or other electric light or power circuits, or where it can fall into such power lines or circuits. When installing an outside antenna system, extreme care should be taken to keep from touching power lines or circuits as contact with them might be fatal.
18. **Outdoor Antenna Grounding** - If an outside antenna is connected to the receiver, be sure the antenna system is grounded so as to provide some protection against voltage surges and built up static. Section 810 of the National Electrical Code ANSI/NEFA 70 provides information with respect to proper grounding of the mast and supporting structure, grounding conductress, location of antenna-discharge unit, size of grounding electrodes, and requirements for the grounding electrode (see figure).
19. **Cleaning** - Unplug this product from the wall outlet before cleaning. Do not use liquid cleaners or aerosol cleaners. Use a damp cloth for cleaning.
20. **Lightning** - For added protection for this product during a lightning storm, or when it is left unattended and unused for long periods of time, unplug it from the wall outlet and disconnect the antenna or cable system. This will prevent damage to the product due to lightning power-line surges.
21. **Safety Check** - Upon completion of any service or repairs to this product, ask the service technician to perform safety checks to determine that the product is in proper operation condition.
22. **Overloading** - Do not overload wall outlets, extension cords, or integral convenience receptacles as this can result in a risk of fire or electric shock.

EXAMPLE OF ANTENNA GROUNDING AS PER NATIONAL ELECTRICAL CODE

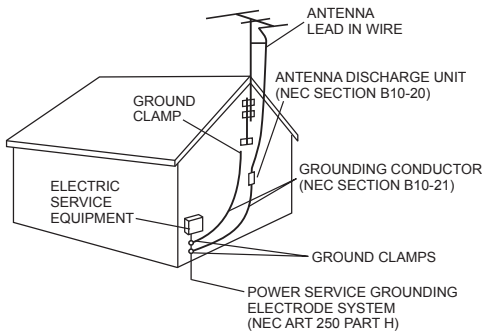

NEC NATIONAL ELECTRICAL CODE

Do not apply oil or petroleum products to this product.

CAUTION

Invisible laser radiation will be emitted when the product is open and interlocks are defeated. Do not defeat the safety interlocks.

GRAPHIC SYMBOLS WITH SUPPLEMENTARY MARKINGS ARE LOCATED ON THE BOTTOM OF THE UNIT.

USE OF ANY CONTROLS OR ADJUSTMENTS OR PERFORMANCE OF PROCEDURES OTHER THAN THOSE HEREIN SPECIFIED MAY RESULT IN HAZARDOUS RADIATION EXPOSURE.

WARNING:

This product contains lead, a chemical known to the State of California to cause cancer and birth defects or other reproductive harm. Wash your hands after handling.

CAUTION:

This product is equipped with a polarized plug (one blade is wider than the other blade) as a safety feature to reduce the risk of electrical shock. This plug will fit into a polarized outlet only one way. This is a safety feature. If you are unable to insert the plug into the electrical outlet, try reversing the plug. If the plug still does not fit, contact a qualified electrician. Never use the plug with an extension cord unless the plug can be fully inserted into the extension cord. Do not alter the plug. Do not attempt to defeat the safety purpose of the polarized plug.

IMPORTANT INFORMATION REQUIRED BY THE FCC

This device complies with Part 15 of the FCC Rules. Operation is subject to the following two conditions: (1) this device may not cause harmful interference; and (2) this device must accept any interference received, including interference that may cause undesirable operation.

NOTE: This equipment has been tested and found to comply with the limits for a Class B digital device, pursuant to Part 15 of the FCC Rules. These limits are designed to provide reasonable protection against harmful interference in a residential installation. This equipment generates, uses and can radiate radio frequency energy and, if not installed and used in accordance with the instructions, may cause harmful interference to radio communications. However, there is no guarantee that interference will not occur in a particular installation. If this equipment does cause harmful interference to radio or television reception, which can be determined by turning the equipment off and on. The user is encouraged to try to correct the interference by one or more of the following measures:

- Reorient or relocate the receiving antenna.
- Increase the separation between the equipment and receiver.
- Connect the equipment into an outlet on a circuit different from that to which the receiver is connected.
- Consult the dealer or an experienced radio/TV technician for help.

OVERVIEW OF THE PLAYER

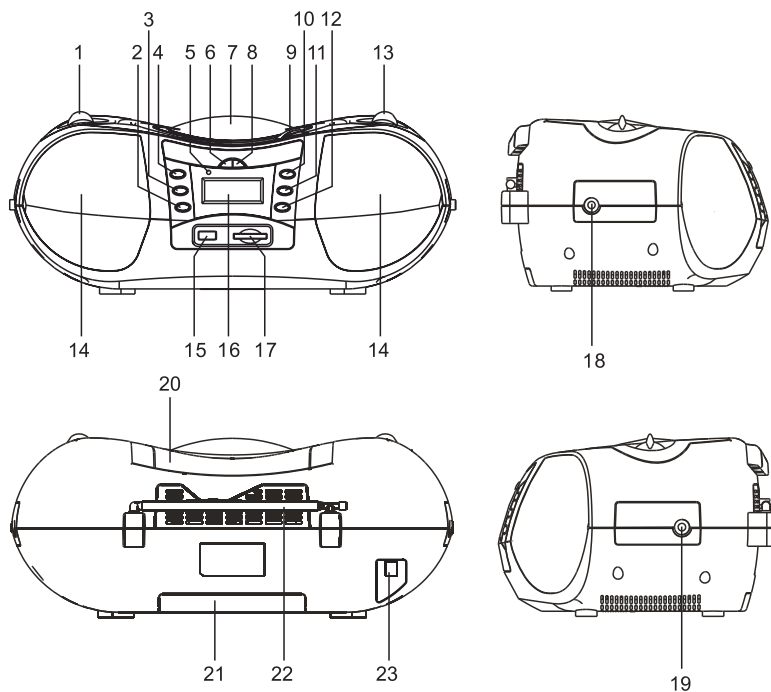

LOCATION OF CONTROLS

- | | |
|-------------------------|---------------------------|
| 1. VOLUME CONTROL | 15. USB PORT |
| 2. SKIP DN/CH- BUTTON | 16. LCD DISPLAY |
| 3. SKIP UP/CH+ BUTTON | 17. SD/MMC CARD SLOT |
| 4. PLAY/PAUSE BUTTON | 18. PHONES JACK |
| 5. STANDBY INDICATOR | 19. AUX JACK |
| 6. +10/ALBUM BUTTON | 20. FOLDING HANDLE |
| 7. CD DOOR | 21. BATTERY COMPARTMENT |
| 8. PROG/MEM/MODE BUTTON | 22. FM TELESCOPIC ANTENNA |
| 9. CD DOOR OPEN AREA | 23. DC IN JACK |
| 10. STOP BUTTON | |
| 11. SOURCE BUTTON | |
| 12. POWER BUTTON | |
| 13. TUNING CONTROL | |
| 14. SPEAKERS | |

FAMILIARIZE WITH THE DISPLAYED CONTENTS IN THE LCD

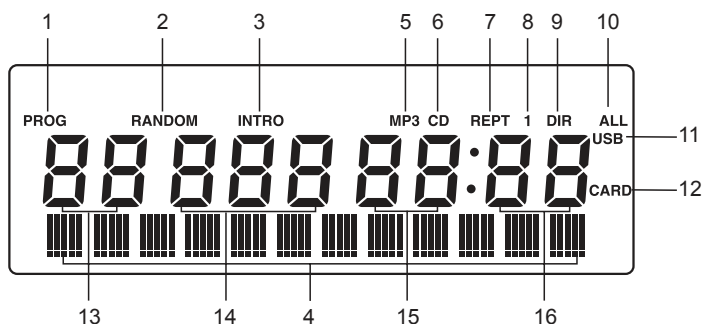

1. "PROG" shows during Programming and in programmed play.
2. "RANDOM" shows when in RANDOM playback.
3. "INTRO" shows when in INTRO playback.
4. English Text display. The information of the current track is displayed scrolling forward in MP3 playback.
5. "MP3" shows when the disc played is an MP3-CD.
6. "CD" shows when the disc played is a CD-DA.
7. "REPT" shows when in various repeat modes.
8. "1" shows together with "REPT" when in single track repeat mode.
9. "DIR" shows together with "REPT" when in album repeat mode.
10. "ALL" shows together with "REPT" when in all tracks repeat mode.
11. This shows when the player reads data from USB data traveller.
12. This shows when player reads data from SD/MMC card.
13. This figure is the album number.
14. This figure is track number of the current album on a MP3 disc or the current track number on a CD disc.
15. This figure is the elapsed minutes of the track played.
16. This figure is the elapsed seconds of the track played.

POWER SUPPLY

❑ BATTERY OPERATION

1. Remove the battery compartment cover gently.
2. Install 8 x 'C' size batteries (UM-2 or equivalent) while observing the correct polarities.
3. Replace the battery compartment cover.

NOTE:

- Leaking batteries may damage the battery cabinet and the player as a whole, so they should be removed from the cabinet when becoming flat or when the player is not to be played on batteries for some time.
- The AC/DC adapter must be detached from the DC IN jack of the player for battery operation.

❑ DC INPUT OPERATION

Plug the supplied adapter to the DC IN jack on the unit and to the main power.

TO PLAY THE RADIO

1. The standby indicator will light up once the unit is connected to the main power. Press the STANDBY button to turn the unit on (the standby indicator will be off)
2. Press the SOURCE button repeatedly to switch the unit on the TUNER(FM radio) mode.
3. To launch the auto-searching, Rotate and hold the TUN+/- several seconds and for shortly to tune the radio stations manually

4. When you are receiving an FM broadcast, fully extend the TELESCOPIC ANTENNA and rotate it for the best reception.
5. Adjust the volume level to a comfortable listening level.
6. Press the STANDBY button to turn off the unit.

STORE YOUR FAVORITE RADIO STATION:

1. During listen to FM Radio, Press MODE/PROG/MEM button to store the current station as a preset station. The Preset NO will flash on the LCD display.
2. Press CH-/CH+ button repeatedly to select the corresponding memory NO from P01 - P20 to store it
3. Press MODE/ PROG/MEM button to confirm your selection .
4. Repeat above steps to store other stations .
5. During listen to FM Radio, Repeatedly Press CH+ /CH- button to recall your preset station

STEREO PHONES JACK

A stereo phones jack has been provided on the side of the player so that you can listen without disturbing others. To use this jack, plug in the headphones/ earphones (NOT INCLUDED) and adjust the VOLUME control to a preferred level.

NOTE: When external headphones/earphones are connected, the speakers will be muted.

HANDLING AND MAINTENANCE OF A DISC

Follow the instructions below to handle and maintain your disc in order that long time and trouble free performance can possibly be obtained:

- Ensure not to caress the rain bow side of the disc; handle the disc by the edge.
- Long time exposure to sunshine, high temperatures and humidity will damage the disc. And keep storage area clean.
- Avoid sticking labels on both sides of a disc. Writing with pointed articles on the disc should be strictly avoided.
- Clean the disc wiping the centre and then working out to the edge with a dry & soft cloth or a disc brush. Avoid any cleansing lotion or chemical eradicator.
- Store them in their cases when they are not to be used.



HANDLE DISC ONLY AS SHOWN



CLEAN FROM CENTER TO EDGE



DO NOT STORE NEAR HEAT

LOAD A DISC

1. Open the CD door by the Door open area.
2. Load a disc on the disc tray with the label side facing up.
3. Close the CD door.

PLAY A DISC

1. Press the STANDBY button to turn the unit on (the standby indicator will be off).
2. Press the SOURCE button repeatedly to switch to CD mode.
3. Follow the steps above to load a disc.
4. The player begins reading disc immediately the CD door is closed, "READING" shows in the LCD.
5. When the disc is successfully read, TOC (total of contents) shows in the LCD and playback follows with the first track.
6. Press Play/Pause button once to Pause music playback, the elapsed time of the current track flashes and "PAUSE" appears on the bottom of the LCD to indicate the player in Pause mode; Press PLAY/PAUSE button again to resume playback. Press Stop button to Stop playback. The LCD shows the TOC again.

SKIP TRACKS AND SEARCH FOR A SPECIFIC POINT TO PLAY

1. Press once the SKIP/SEARCH up button in music play to skip to the next track. To skip to a specific track ahead, press this button several times.
2. Press once the SKIP/SEARCH down button in music play to skip to the previous track. To skip to a specific track at back, press this button several times.



3. Press and hold the SKIP/SEARCH up button in music play to search up at quick rate for a specific point to play.
4. Press and hold the SKIP/SEARCH down button in music play to search down at quick rate for a specific point to play.
5. Press +10 /ALBUM button once in play to skip to the track 10 tracks ahead, twice to skip to the track 20 tracks ahead. You can reach the last track of the disc using this button.

REPEAT A SINGLE TRACK

To repeat a preferred track in playback, press MODE button once, the corresponding icon of repeat single track shows in the LCD. Then select the preferred track using SKIP/SERCH buttons or +10/ALBUM button. The player will repeat the chosen track until you press STOP button.

REPEAT ALL TRACKS

To repeat all tracks, press MODE button twice in play mode, the corresponding icon of repeat all tracks shows in the LCD. The player will repeat all tracks until you press STOP button.

INTRODUCTION PLAY

Introduction play is that the first ten seconds of each track are played in a sequential order. Press MODE button three times to enter this mode during play, the icon of introduction play shows in the LCD. Press MODE button to exit Introduction play mode and normal music play resumes. Press SKIP/SEARCH up button in Introduction mode to begin Introduction play from the next track immediately after the current track. Press SKIP/SEARCH down button in Introduction mode to begin Introduction play from the current track.

RANDOM PLAY

Random play is that tracks on the disc are played by the player at random. Press MODE button four times to enter this mode during play, the icon of random play shows in the LCD. Tracks on the disc will be selected at random for playback and the player stops automatically after all tracks are played. You may press STOP button to exit random play mode and press PLAY/PAUSE button to resume normal playback.

PROGRAMMED PLAY

Programmed play is that tracks on the disc can be edited for playback in a preferred order with the use of PROGRAM button.

In CD stop mode, press PROGRAM/EQ button once, "PROG" shows in the LCD with a flickering track number and the program sequence indication "P-01", select the first track to be programmed using SKIP/SEARCH buttons or +10/ALBUM button, and press PROGRAM button again to store and advance to the next programming step. The program sequence indication changes to "P-02" waiting for your next input.

Repeat the steps above to program more tracks. A maximum of 20 tracks can be programmed in memory in a preferred order.

Press PLAY/PAUSE button to begin programmed play in the preferred order after you are done with programming. The player stops automatically after all programmed tracks are played.

You may press STOP button to terminate programmed playback. In program stop mode, press STOP button again to clear the programming; press PLAY/PAUSE button to begin the programmed playback with the programming order identical with the previous one done.

MP3-CD PLAYBACK

This player is capable of MP3-CDs. It takes longer time for this player to read an MP3-CD than it does CD-DA. Wait patiently while it is reading.

After an MP3-CD is successfully read, the total number of albums and tracks shows in the LCD together. And a second later, playback begins from the first track of the first album with the icon of "MP3" showing on the screen.

SKIP TRACKS AND SEARCH FOR A SPECIFIC POINT TO PLAY

1. Press once the SKIP/SEARCH up button in music play to skip to the next track. To skip to a specific track ahead, press this button several times.



2. Press once the SKIP/SEARCH down button in music play to skip to the previous track. To skip to a specific track at back, press this button several times.
3. Press and hold the SKIP/SEARCH up button in music play to search up at quick rate for a specific point to play.
4. Press and hold the SKIP/SEARCH down button in music play to search down at quick rate for a specific point to play.
5. Press +10/ALBUM button once in play to skip to the track 10 tracks ahead, twice to skip to the track 20 tracks ahead. You can reach the last track of the disc using this button.
6. Hold the +10/ALBUM button once during MP3 playback, the album number flashes; select the desired album using the SKIP/SEARCH buttons or the +10/ALBUM button; confirm this album selection by holding +10/ALBUM button again, the track number "000" flickers for your input; select the desired track of the chosen album using the SKIP/SEARCH button or +10/ALBUM button. Finally, press PLAY/PAUSE button again to begin playing this chosen track.

REPEAT A SINGLE TRACK

To repeat a preferred track in playback, press MODE button once, the corresponding icon of repeat a single track shows in the LCD. Then select the preferred track using SKIP/SERCH buttons or +10/ALBUM button. The player will repeat the chosen track until you press STOP button.

REPEAT ALL TRACKS

To repeat all tracks, press MODE button twice in play mode, the corresponding icon of repeat all tracks shows in the LCD. The player will repeat all tracks until you press STOP button.

REPEAT AN ALBUM

To repeat a preferred album in playback, press MODE button thrice, the corresponding icon of repeat a album shows in the LCD. Then select the preferred album using +10/ALBUM button and SKIP/SERCH buttons. The player will repeat the chosen album until you press STOP button.

INTRODUCTION PLAY

Introduction play is that the first ten seconds of each track are played in a sequential order. Press MODE button four times to enter this mode during play, the icon of introduction play shows in the LCD. Press SKIP/SEARCH up button in Introduction mode to begin Introduction play from the next track immediately after the current track. Press SKIP/SEARCH down button in Introduction mode to begin Introduction play from the current track. Press MODE button once more to exit introduction and return to normal playback from the track the unit plays.

RANDOM PLAY

Random play is that tracks on the disc are played by the player at random. Press MODE button five times to enter this mode during play, the icon of random play shows in the LCD. Tracks on the disc will be selected at random for playback and the player stops automatically after all tracks are played. You may press STOP button to exit random play mode and press PLAY/PAUSE button to resume normal playback.

PROGRAMMED PLAY

Programmed play is that tracks on the disc can be edited for playback in a preferred order with the use of PROGRAM button. In MP3 stop mode, press PROGRAM button once, "PROG" shows in the LCD with a flickering album number and the program sequence indication "P-01"; select the album number to be programmed using SKIP/SEARCH buttons or +10/ALBUM button, and press PROGRAM button again to store; the track number flickers waiting for your selection. Choose the desired track with SKIP/SEARCH buttons or +10 /ALBUM button. Press PROGRAM button again to confirm the first programming and advance to the next programming step. The program sequence indication changes to "P-02" waiting for your next input. Repeat the steps above to program more tracks. A maximum of 99 tracks can be programmed in memory in a preferred order. Press PLAY/PAUSE button to begin programmed play in the preferred order after you are done with programming. The player stops automatically after all programmed tracks are played. You may press STOP button to terminate programmed playback. In program stop mode, press STOP button again to clear the programming; press PLAY/PAUSE button to begin the programmed playback with the programming order identical with the previous one done.



EXTERNAL MEMORY MEDIA OPERATION (USB,MMC/SD)

Prepare the player for external memory media operation

Insert a USB data traveller into the USB port OR insert a MMC/SD card into the card slot;

Repeatedly press SOURCE button to select USB or CARD mode

IMPORTANT NOTE:

This product supports most common MP3 interface but we cannot guarantee 100%, because there are too many formats that continue changing in the market.

VARIOUS PLAY MODES

SKIPPING TRACKS AND SEARCHING BETWEEN TRACKS

Press SKIP UP button once to skip the current track and play the next track, press this button continuously to go to corresponding tracks ahead; Press SKIP DOWN button once to skip the current track and go back to the previous track, press this button continuously to go back to corresponding tracks at back. Press and hold SKIP buttons to initiate high-rate scanning between tracks; release one of them to begin playback of music at normal speed.

REPEAT MODES

Press MODE button once in play mode to repeat the current track; the LCD shows the icon for single track repeat. Press MODE button twice in play mode to repeat tracks on stored on this storage media (USB/MMC card) as a whole; the LCD shows the icon for all tracks repeat.

Press MODE button thrice to repeat tracks in the current folder as a whole; the LCD shows the icon for DIR repeat.

INTROSCAN PLAY

Press MODE button for the fourth time in play mode to activate introscan playback immediately; the player will pick up tracks for playback of the first 10 seconds of each track in a sequential order after PLAY/PAUSE button is pressed. You may press MODE button once again to exit introscan play mode and return to normal playback from the track it's arrived at.

RANDOM PLAY

Press MODE button for the fifth time in play to activate random playback immediately; the player will pick up tracks in a random sequence for playback after PLAY/PAUSE button is pressed. You may press STOP button to exit random play mode and press PLAY/PAUSE button to resume normal playback.

AUXILIARY IN

Your player can be used as a power amplifier to playback the programs from portable radio, TV set or MP3 player or whatever provided this appliance is so designed that audio signal may be produced through a LINE-OUT jack or the like.

Observe the following steps to connect the player to another appliance:

1. Press STANDBY button once to power on unit.
2. Repeatedly press SOURCE button to select AUX mode.
3. Connect the your device to the player's AUX in jack with an audio cable (not supplied).
4. Power on the your device and begin play.



IMPORTANT SAFETY INSTRUCTIONS

- The apparatus shall not be exposed to dripping or splashing and that no objects filled with liquids, such as vases, shall be placed on the apparatus.
- When the mains plug or an appliance coupler is used as the disconnect device, the disconnect device shall remain readily operable. To be completely disconnected the power input, the mains plug of the apparatus or the appliance coupler shall be disconnected from the mains completely.
- No naked flame sources, such as lighted candles, should be placed on the apparatus.
- Minimum distances 2.0cm around the apparatus for sufficient ventilation. The ventilation should not be impeded by covering the ventilation openings with items, such as newspapers, table-cloths, curtains, etc.
- The use of apparatus is in tropical and/or moderate climates.
- Attention should be drawn to the environmental aspects of battery disposal.
- CAUTION: Danger of explosion if battery is incorrectly replaced. Replace only with the same or equivalent type.
- Battery shall not be exposed to excessive heat such as sunshine, fire or the like.
- The marking plate is located at the back of the apparatus.



naxa®

NPB-250A

MANUAL DE OPERACIÓN

**REPRODUCTOR DE MP3/CD CON RADIO STEREO FM
Y INTRADA DE USB/SD/MMC**

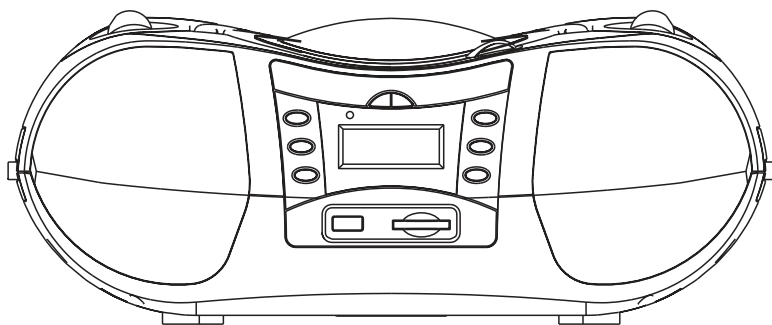

**FAVOR DE LEER ESTE MANUAL COMPLETAMENTE ANTES DE OPERAR ESTE
PRODUCTO. CONSERVAR ESTE MANUAL PARA FUTURAS REFERENCIAS**

	<p style="text-align: center;">PRECAUCIÓN RIESGO DE CHOQUE ELECTRICO, NO ABRIR</p>	
<p>El símbolo del relámpago con punta de flecha dentro de un triángulo, es diseñado para advertir al usuario de VOLTAJES PELIGROSOS no aislados dentro del aparato que pueden ser de magnitud suficiente para constituir riesgo de fuego o choque eléctrico para las persona</p>	<p>PRECAUCION: PARA REDUCIR EL RIESGO DE CHOQUE ELÉCTRICO NO REMOVER LA CUBIERTA (O TAPA), DENTRO DE ESTE APARATO NO HAY PARTES QUE EL USUARIO PUEDA DARLE SERVICIO, ACUDIR A UN CENTRO DE SERVICIO AUTORIZADO O CON PERSONAL CALIFICADO</p>	<p>El símbolo de exclamación dentro de un triángulo, es para alertar al usuario de la presencia de instrucciones importantes de operación, mantenimiento y servicio que se encuentran dentro de este instructivo</p>

ADVERTENCIA:

PARA PREVENIR RIESGOS DE CHOQUE ELECTRICO, ASEGURARSE SIEMPRE DE QUE EL PRODUCTO ES DESCONECTADO DEL TOMACORRIENTE ANTES DE MOVERLO, LIMPIARLO O DARLE SERVICIO.

- Leer y seguir las instrucciones. Conservar las instrucciones para futuras referencias.
- Poner atención a las advertencias.
- No usar este producto cerca del agua.
- No montar este producto en el techo o la pared.
- No bloquear las ranuras de ventilación. Instalar el producto de acuerdo con las instrucciones de operación.
- No instalar el producto cerca de fuentes de calor, como radiadores, registros de calor, estufas u otros aparatos que producen calor (incluyendo amplificadores).
- Proteger el cordón de alimentación de ser pisado o cortado, particularmente la clavija, receptáculos y los puntos donde sale del producto.
- No usar accesorios no incluidos o vendidos por el fabricante ya que esto puede resultar en riesgos de fuego, choque eléctrico o serias lesiones personales.
- Desconectar el producto del tomacorriente durante tormentas eléctricas o cuando no va ser usado por un periodo largo de tiempo.
- No exponer el producto al goteo o salpicadura de agua.
- No colocar objetos llenos con agua (por ejemplo vasos) sobre el producto.
- No colocar o exponer el producto a los rayos directos del sol, calor extremo o lugares con humedad y polvo.
- No operar este producto si el cordón de alimentación o la clavija están dañados, si no opera adecuadamente, se ha caído, dañado o expuesto a la humedad, agua u otros líquidos.
- No intente examinar y/o reparar el producto usted mismo. Llevar el producto al centro de servicio autorizado para su examinación y reparación.

INSTRUCCIONES DE SEGURIDAD

ESTAS IMPORTANTES INSTRUCCIONES DE SEGURIDAD ESTÁN INCLUIDAS Y SON APLICABLES AL APARATO, ES CONVENIENTE PARA EL USUARIO ESTA INFORMACIÓN QUE SE DETALLA A CONTINUACIÓN

- 1. LEER LAS INSTRUCCIONES** – Deben leerse todas las instrucciones de operación y de seguridad antes de operar este producto.
- 2. CONSERVAR LAS INSTRUCCIONES** – Deben conservarse las instrucciones de operación y seguridad para futuras referencias.
- 3. PONER ATENCIÓN A LAS ADVERTENCIAS** – Todas las advertencias en el aparato y las instrucciones de operación y seguridad deben de respetarse.
- 4. SEGUIR LAS INSTRUCCIONES** – Deben seguirse todas las instrucciones de uso y operación.
- 5. AGUA Y HUMEDAD** – No usar este aparato cerca del agua, por ejemplo cerca de una bañera, lavabo, fregadero de cocina o de lavar, sótanos húmedos o cerca de una piscina.
- 6. COLOCACIÓN EN LA PARED O TECHO** – El aparato debe de colocarse en la pared o techo de acuerdo a como lo especifica el fabricante.
- 7. VENTILACIÓN** – Las ranuras y aberturas en el gabinete son provistas para la ventilación y asegurar la buena operación del aparato y para protegerlo del sobrecalentamiento. No deben bloquearse o taparse estas aberturas, colocando el aparato sobre una cama, sofá alfombra u otra superficie similar. Este aparato no debe colocarse en un librero o estante que impida el flujo del aire a través de las ranuras de ventilación.
- 8. CALOR** – El aparato debe de colocarse lejos de fuentes de calor como radiadores, registros de calor, estufas u otros productos que producen calor (incluso amplificadores).
- 9. FUENTES DE PODER** – Este aparato debe ser operado solo con los tipos de fuentes de poder indicados en la etiqueta de marcado, si no esta seguro del tipo de la fuente de poder de su casa, consultar con su proveedor o con la compañía de electricidad local. Para aparato diseñados para operar con baterías u otras fuentes, referirse al manual de operación.
- 10. TERMINAL DE TIERRA Y POLARIZACIÓN** – Este producto esta equipado con una clavija polarizada (una terminal más ancha que la otra). No eliminar la característica de seguridad de polarización o terminal de tierra de una clavija, esta es una medida de seguridad, si no entra completamente la clavija en el tomacorriente, intentar meterla de nuevo volteando la clavija. Si tampoco la clavija entra completamente consultar a un electricista o personal calificado para reemplazar el tomacorriente obsoleto.
- 11. PROTECCIÓN DEL CORDÓN DE ALIMENTACIÓN** – El cordón de alimentación debe colocarse de forma tal que no exista probabilidad de pisarlo o apretarlo sobre los lugares donde será

colocado o contra el aparato mismo. Poner atención particular en el cordón, la clavija, el tomacorriente y en los puntos en donde estos salen del aparato.

12. LIMPIEZA – Desconectar este producto del tomacorriente antes de realizar la limpieza. No usar limpiadores líquidos o en aerosol. Usar en su caso un pedazo de tela suave, limpia y humedecida.

13. PERIODOS SIN USO – El cordón de alimentación del aparato debe desconectarse del tomacorriente cuando el aparato nos es usado o no será usado por un periodo largo de tiempo.

14. ENTRADA DE OBJETOS Y LÍQUIDOS – No introducir objetos de cualquier tipo dentro de este aparato a través de las ranuras o aberturas, estos pueden llegar a tocar puntos de voltaje peligroso o salidas que pueden resultar en riesgo de fuego o choque eléctrico. No derramar o rociar cualquier tipo de líquido sobre las ranuras de ventilación del aparato.

15. DAÑOS QUE REQUIEREN SERVICIO –

Desconectar el aparato del tomacorriente de pared y acudir a un centro de servicio autorizado o con personal calificado bajo las siguientes condiciones

- Cuando la clavija o el cordón de alimentación estén dañados.
- Cuando ha sido derramado líquido o han caído objetos en el interior del aparato.
- Si el aparato ha sido expuesto a la lluvia o agua.
- Si el aparato no opera adecuadamente siguiendo las instrucciones de operación. Ajustar solo los controles que son indicados en este manual de operación. El ajuste de otros controles puede ocasionar daños y a menudo se requiere de trabajo excesivo del servicio técnico para restablecer la operación normal del aparato.
- Si el aparato se ha caído o golpeado o si la cubierta esta dañada.
- Si el aparato exhibe cambios en su funcionamiento normal.

Todo lo anterior indica la necesidad de darle servicio al aparato.

16. SERVICIO – No intentar dar servicio usted mismo a este aparato, abriendo o removiendo las cubiertas, puede exponerse a voltajes peligrosos u otros riesgos. Referir todo servicio a un centro de servicio autorizado o con personal calificado.

17. LÍNEAS DE PODER – No debe de colocarse un sistema de antena exterior cerca de las líneas eléctricas aéreas, luces o circuitos eléctricos, o en donde pueda caer sobre dichas líneas eléctricas o circuitos. Al instalar un sistema de antena exterior, tener cuidado extremo de no tocar las líneas o circuitos eléctricos, el contacto con ellos puede resultar fatal.

18. ANTENA EXTERIOR – Si una antena exterior es conectada en el aparato, asegurar de que el sistema de antena es puesto a tierra para proveer protección contra sobrevoltaje y cargas de corriente estática acumulada. La sección 810 del NEC (National Electrical Code), ANSI/NFPA 70, Provee información respecto a la apropiada puesta a tierra del poste y la estructura de soporte, cables principales, productos de descarga de la antena, tipos de conductores a tierra, localización de los puntos de descarga de la

tierra, conexión a tierra de los electrodos y los requisitos de los electrodos de conexión a tierra (ver figura)

EJEMPLO DE CONEXIÓN A TIERRA DE UNA ANTENA

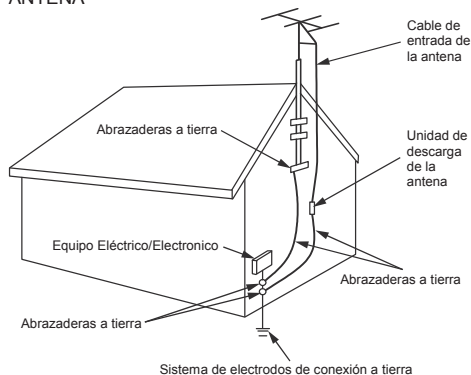

19. LIMPIEZA – Desconectar el aparato del tomacorriente antes de darle mantenimiento o limpieza. No usar limpiadores químicos o aerosoles ya que estos pueden dañar el acabado del gabinete, en su caso usar una tela suave, limpia humedecida con agua.

20. TORMENTAS ELÉCTRICAS – Para proteger el aparato de tormentas eléctricas (rayos y truenos), o cuando el aparato es desatendido o sin uso por un periodo largo de tiempo, desconectarlo del tomacorriente de pared y del sistema de antena o cable, esto previene daños al aparato por rayos y truenos, así como contra sobrevoltaje en las líneas de poder.

21. REEMPLAZO DE PARTES – Cuando es necesario el reemplazo de partes, asegurarse que el servicio técnico use partes especificadas por el fabricante o que tengan las mismas características que las partes originales. El reemplazo de partes no autorizadas puede resultar en fuego, choque eléctrico u otros riesgos.

22. VERIFICAR LAS MEDIDAS DE SEGURIDAD – Una vez que se ha completado cualquier tipo de servicio o reparación a este aparato, solicitar al técnico de servicio que realice las pruebas de seguridad para poder determinar que el aparato esta en condiciones apropiadas de operación.

23. SOBRECARGA – No sobrecargar los tomacorrientes, cordones de extensión y los receptáculos ya que pueden generar riesgo de fuego o choque eléctrico.

No aplicar productos de aceite o petróleo sobre este aparato.

Visión General del Reproductor

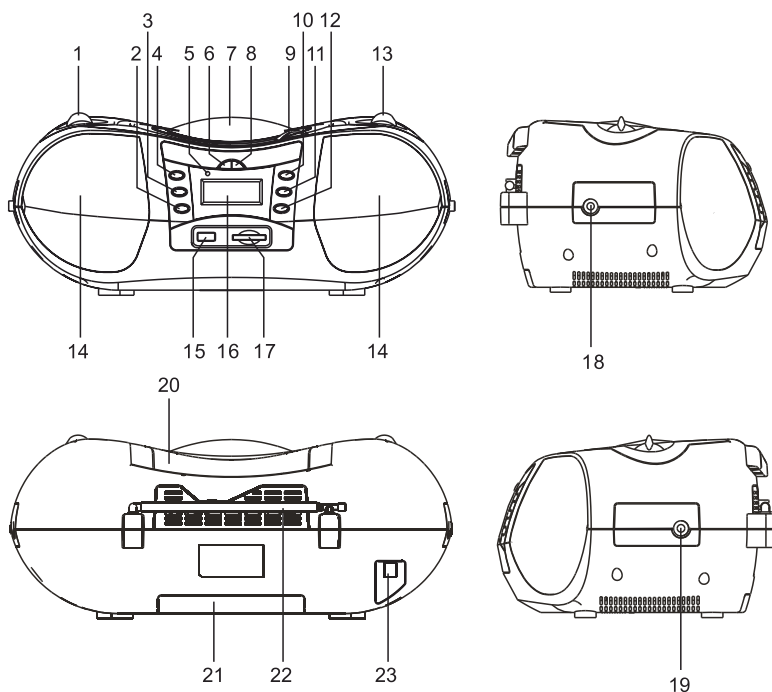

Ubicación de los controles

- | | |
|------------------------------------|----------------------------------|
| 1. CONTROL DE VOLUMEN | 15. PUERTO USB |
| 2. BOTÓN SINTONÍA-/SALTAR ATRÁS | 16. PANTALLA LCD |
| 3. BOTÓN SINTONÍA-/SALTAR ADELANTE | 17. RANURA PARA TARJETAS SD/MMC |
| 4. BOTÓN REPRODUCCION/PAUSA | 18. RECEPTÁCULO PARA AUDIFONOS |
| 5. INDICADOR DE ENCENDIDO | 19. RECEPTÁCULO AUXILIAR |
| 6. BOTÓN +10/ÁLBUM | 20. MANIJA PLEGABLE |
| 7. PUERTA DEL CD | 21. COMPARTIMIENTO DE BATERÍAS |
| 8. BOTÓN MODO/PROGRAMA/MEMORIA | 22. ANTENA TELESCÓPICA FM |
| 9. ÁREA DE APERTURA PUERTA CD | 23. RECEPTÁCULO DE ENTRADA CD IN |
| 10. BOTÓN DETENER | |
| 11. BOTÓN FUENTE | |
| 12. BOTÓN EN ESPERA | |
| 13. CONTROL DE SINTONÍA | |
| 14. BOCINAS | |

Familiarizarse con los contenidos visualizados en el LCD

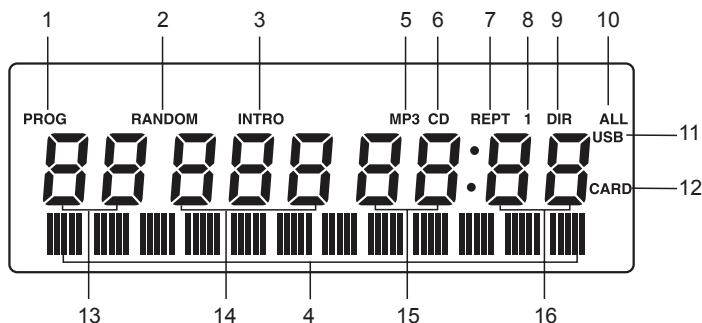

1. "PROG" se muestra durante la programación en la reproducción programada.
2. "RANDOM" se muestra cuando está en una reproducción ALEATORIA.
3. "INTRO" se muestra en una reproducción INTRO.
4. Visualización del texto en inglés. La información de la pista actual se visualiza desplazándose hacia adelante es reproducción MP3.
5. "MP3" se muestra cuando el reproducido es un CD-MP3.
6. "CD" se muestra cuando el disco reproducido es un CD-DA.
7. "REPT" se muestra cuando está en modos repetir varios.
8. "1" se muestra junto con "REPT" cuando está en modo repetir una pista.
9. "DIR" se muestra junto con "REPT" cuando está en modo repetir álbum.
10. "ALL" se muestra junto con "REPT" cuando está en modo repetir todas las pistas.
11. Esto se muestra cuando el reproductor lee datos de la memoria data traveller USB.
12. Esto se muestra cuando el reproductor lee datos desde una tarjeta SD/MMC.
13. Esta cifra es el número de álbum.
14. Esta cifra es el número de pista del álbum actual en un disco MP3 o el número de pista actual en un disco CD.
15. Esta cifra son los minutos transcurridos de la pista en reproducción.
16. Estas cifras son los segundos transcurridos de la pista en reproducción.

FUENTE DE ALIMENTACIÓN

❑ OPERACIÓN CON BATERÍAS

1. Remueva con suavidad la cubierta del compartimiento de baterías.
2. Instale 8 baterías tamaño 'C' (UM-2 o equivalente) tomando en cuenta las polaridades correctas.
3. Vuelva a colocar la cubierta del compartimiento de baterías.

NOTA:

- El adaptador CA/CD debe estar desconectado del receptáculo de entrada CD del reproductor para operación de la batería.
- Las baterías con fugas pueden dañar el gabinete de baterías y el reproductor en su conjunto, por lo tanto éstas deberán ser removidas del gabinete cuando sea aplanen o cuando el reproductor no vaya a ser utilizado con baterías por algún tiempo.

❑ OPERACIÓN DE ENTRADA CD

Conecte el adaptador suministrado al receptáculo CD IN en la unidad y a la toma de corriente.

PARA REPRODUCCIÓN DEL RADIO

1. El indicador en espera se iluminará una vez que la unidad esté conectada a la toma de corriente. Presione el botón STANDBY para encender la unidad (el indicador en espera se apagará)
2. Presione el botón SOURCE repetidamente para alternar la unidad en el modo TUNER (FM radio)

3. Para lanzar auto-búsqueda, gire mantenga presionado TUN+/- por varios segundos y para sintonizar las estaciones de radio manualmente.
4. Cuando usted esté recibiendo la transmisión FM, extienda totalmente la ANTENA TELESCÓPICA y gírela para la mejor recepción.
5. Ajuste el nivel de volumen a un nivel de escucha comfortable.
6. Presione el botón STANDBY para apagar la unidad.

GUARDE SU ESTACIÓN DE RADIO FAVORITA

1. Mientras escucha radio FM, presione el botón MODE/PROG/MEM para guardar la actual estación como una estación de preselección. La Preselección NO parpadeará en la pantalla LCD.
2. Presione el botón TUN-/TUN+ repetidamente para seleccionar el no. de memoria correspondiente NO de P01 a P20 para guardarlo.
3. Presione el botón MODE/ PROG/MEM para confirmar su selección.
4. Repita los pasos anteriores para guardar otras estaciones.
5. Mientras escucha la Radio FM, presione repetidamente el botón CH+/CH- para invocar sus estaciones de preselección.

RECEPTÁCULO PARA AUDÍFONOS ESTÉREO

Un receptáculo para audífonos estéreo puede ser suministrado al lado del reproductor de manera que usted pueda escuchar sin molestar a otros. Para usar este receptáculo, conecte los audífonos/auriculares (NO INCLUIDOS) y ajuste el control de VOLUMEN a un nivel de su preferencia.

NOTA: cuando se conecten audífonos/auriculares externos, las bocinas serán silenciadas.

MANEJO Y MANTENIMIENTO DE UN DISCO

Tome en cuenta las siguientes instrucciones para manejar y dar mantenimiento a su disco con objeto de que obtenga un rendimiento a largo plazo y sin problemas:

- Asegúrese de no acariciar el lado del arcoíris del disco; maneje el disco por la orilla.
- Exposición por largo tiempo a la luz del sol, las altas temperaturas y la humedad dañarán el disco. Mantenga limpia el área de almacenamiento.
- Evite colocar etiquetas con pegamento en ambos lados de un disco. Deberá evitarlas estrictamente al escribir con objetos puntiagudos en el disco.
- Limpie el disco desde el centro y luego afuera hacia la orilla con un paño suave y seco o una brocha para discos. Evite lociones de limpieza o erradicadores químicos.
- Guárdelos en sus estuches cuando no vayan a usarse.



MANEJE EL DISCO SÓLO
COMO SE HA MOSTRADO



LIMPIE DEL CENTRO
HACIA LA ORILLA



NO LOS GUARDE CERCA
DEL CALOR

PARA CARGAR UN DISCO

1. Abra la puerta del CD en el área de apertura de la puerta.
2. Cargue un disco en la bandeja para discos con el lado de la etiqueta hacia arriba.
3. Cierre la puerta del CD.

PARA REPRODUCIR UN DISCO

1. Presione el botón STANDBY para encender la unidad (el indicador en espera se apagará).
2. Presione el botón SOURCE repetidamente para cambiar al modo CD.
3. Siga los pasos anteriores para cargar un disco.
4. El reproductor comienza a leer el disco inmediatamente que la puerta del CD es cerrada, "LEYENDO" se muestra en el LCD.
5. Cuando el disco es leído correctamente, TOC (total de contenidos) se muestra en el LCD y la reproducción sigue con la primera pista.
6. Presione el botón Play/Pause una vez para pausar la reproducción de música, el tiempo transcurrido de la pista actual parpadea y "PAUSE" aparece en la parte inferior del LCD para indicar que el reproductor está en modo Pausa; presione el botón PLAY/PAUSE nuevamente para reanudar la reproducción. Presione el botón Stop para detener la reproducción. La pantalla muestra nuevamente el TOC.



PARA SALTAR PISTAS Y BUSCAR UN PUNTO ESPECÍFICO PARA REPRODUCCIÓN

1. Presione una vez el botón SKIP/SEARCH arriba en reproducción de música para saltar a la pista siguiente. Para saltar a una pista específica más adelante, presione este botón varias veces.
2. Presione una vez el botón SKIP/SEARCH abajo en reproducción de música para saltar a la pista anterior. Para saltar a una pista específica más atrás, presione este botón varias veces.
3. Presione y mantenga presionado el botón SKIP/SEARCH arriba en reproducción de música para buscar adelante rápidamente para un punto específico a reproducir.
4. Presione y mantenga presionado el botón SKIP/SEARCH abajo en reproducción de música para buscar atrás rápidamente un punto específico a reproducir.
5. Presione el botón +10 /ALBUM una vez en reproducir para saltar a la pista 10 pistas adelante, dos veces para saltar a la pista 20 pistas adelante. Usted puede llegar a la última pista del disco usando este botón.

REPETIR UNA SOLA PISTA

Para repetir una pista de su preferencia en reproducción, presione una vez el botón MODE, el icono correspondiente de repetir una pista se muestra en la pantalla. Luego seleccione la pista de su preferencia usando los botones SKIP/SERCH o el botón +10/ALBUM. El reproductor repetirá la pista elegida hasta que usted presione el botón STOP.

REPETIR TODAS LAS PISTAS

Para repetir todas las pistas, presione el botón MODE dos veces en modo reproducir, el icono correspondiente de repetir todas las pistas se muestra en la pantalla. El reproductor repetirá todas las pistas hasta que usted presione el botón STOP.

REPRODUCCIÓN DE LA INTRODUCCIÓN

La reproducción de la introducción se refiere a que los primeros 10 segundos de cada pista son reproducidos en un orden secuencial. Presione el botón MODE tres veces para entrar a este modo durante la reproducción, el icono de reproducción de la introducción se muestra en la pantalla. Presione el botón MODE para salir del modo de reproducción de introducción y la reproducción de música normal se reanuda. Presione el botón SKIP/SEARCH up en modo de introducción para comenzar la reproducción de introducción desde la siguiente pista inmediatamente después de la pista actual. Presione el botón SKIP/SEARCH down en modo de introducción para comenzar la reproducción de introducción desde la pista actual.

REPRODUCCIÓN ALEATORIA

La reproducción aleatoria es que las pistas en el disco son reproducidas al azar por el reproductor. Presione el botón MODE cuatro veces para entrar a este modo durante la reproducción, el icono de reproducción aleatoria se muestra en la pantalla. Las pistas en el disco serán seleccionadas al azar para reproducción y el reproductor se detiene automáticamente después de que todas las pistas hayan sido reproducidas. Usted puede presionar el botón STOP para salir del modo reproducción aleatoria y presionar el botón PLAY/PAUSE para reanudar la reproducción normal.

REPRODUCCIÓN PROGRAMADA

La reproducción programada se refiere a que las pistas en el disco pueden ser editadas para reproducción en un orden de su preferencia con el uso del botón PROGRAM.

En modo detener CD, presione el botón PROGRAM/EQ una vez, "PROG" se muestra en la pantalla con un número de pista parpadeando y la indicación de secuencia de programa "P-01", seleccione la primera pista a ser programada usando los botones SKIP/SEARCH o el botón +10/ALBUM, y presione el botón PROGRAM otra vez para guardar y avanzar al siguiente paso de programación. La indicación de secuencia de programa cambia a "P-02" en espera de que usted ingrese la siguiente información.

Repita los pasos anteriores para programar más pistas. Un máximo de 20 pistas pueden programarse en memoria en un orden de su preferencia.

Presione el botón PLAY/PAUSE para comenzar la reproducción programada en el orden de su preferencia después de que usted haya efectuado la programación. El reproductor se detiene automáticamente después de que todas las pistas programadas son reproducidas.

Usted puede presionar el botón STOP para terminar la reproducción programada. En el modo detener programa, presione el botón STOP otra vez para borrar la programación; presione el botón PLAY/PAUSE para comenzar la reproducción programada con el orden de programación idéntico al efectuado previamente.





REPRODUCCIÓN DE CD-MP3

Este reproductor puede reproducir CDs-MP3. Requiere más tiempo para este reproductor leer un disco CD-MP3 en comparación con un disco CD-DA. Espere pacientemente mientras está leyendo. Después de que un CD-MP3 sea leído exitosamente, el número total de álbumes y pistas se muestran juntos en la pantalla. Y un segundo después, la reproducción comienza desde la primera pista del primer álbum con el icono "MP3" mostrándose en la pantalla.

SALTAR PISTAS Y BUSCAR UN PUNTO ESPECÍFICO PARA REPRODUCCIÓN

1. Presione una vez el botón SKIP/SEARCH arriba en reproducción de música para saltar a la pista siguiente. Para saltar a una pista específica más adelante, presione este botón varias veces.
2. Presione una vez el botón SKIP/SEARCH abajo en reproducción de música para saltar a la pista anterior. Para saltar a una pista específica más atrás, presione este botón varias veces.
3. Presione y mantenga presionado el botón SKIP/SEARCH arriba en reproducción de música para buscar adelante rápidamente para un punto específico a reproducir.
4. Presione y mantenga presionado el botón SKIP/SEARCH abajo en reproducción de música para buscar atrás rápidamente un punto específico a reproducir.
5. Presione el botón +10 /ALBUM una vez en reproducir para saltar a la pista 10 pistas adelante, dos veces para saltar a la pista 20 pistas adelante. Usted puede llegar a la última pista del disco usando este botón.
6. Mantenga presionado el botón +10/ALBUM una vez durante la reproducción, el número de álbum parpadea; seleccione el álbum preferido usando los botones SKIP/SEARCH o el botón +10/ALBUM; confirme esta selección de álbum presionando el botón +10/ALBUM otra vez, el número de pista "000" parpadea para que usted ingrese los datos; seleccione la pista deseada del álbum elegido usando el botón SKIP/SEARCH o el botón +10/ALBUM. Finalmente, presione el botón PLAY/PAUSE otra vez para comenzar a reproducir esta pista elegida.

REPETIR UNA SOLA PISTA

Para repetir una pista de su preferencia en reproducción, presione el botón MODE una vez, el icono correspondiente de repetir una sola pista se muestra en la pantalla. Luego seleccione la pista de su preferencia usando los botones SKIP/SERCH o el botón +10/ALBUM. El reproductor repetirá la pista elegida hasta que usted presione el botón STOP.

REPETIR TODAS LAS PISTAS

Para repetir todas las pistas, presione el botón MODE dos veces en modo reproducir, el icono correspondiente de repetir todas las pistas se muestra en la pantalla. El reproductor repetirá todas las pistas hasta que usted presione el botón STOP.

REPETIR UN ÁLBUM

Para repetir un álbum de su preferencia en reproducción, presione el botón MODE tres veces, el icono correspondiente de repetir un álbum se muestra en la pantalla. Luego seleccione el álbum preferido usando el botón +10/ALBUM y los botones SKIP/SERCH. El reproductor repetirá el álbum elegido hasta que usted presione el botón STOP.

REPRODUCCIÓN DE LA INTRODUCCIÓN

La reproducción de la introducción se refiere a que los primeros diez segundos de cada pista se reproducen en una orden secuencial. Presione el botón MODE cuatro veces para entrar a este modo durante la reproducción, el icono de reproducción de la introducción se muestra en la pantalla. Presione el botón SKIP/SEARCH up en modo de Introducción para comenzar la reproducción de introducción desde la siguiente pista inmediatamente después de la pista actual. Presione el botón SKIP/SEARCH down en modo de Introducción para comenzar la reproducción de introducción desde la pista actual. Presione el botón MODE una vez más para salir de introducción y regresar a la reproducción normal desde la pista que la unidad reproduce.

REPRODUCCIÓN ALEATORIA

La reproducción aleatoria se refiere a que las pistas en el disco son reproducidas al azar por el reproductor. Presione el botón MODE cinco veces para entrar a este modo durante la reproducción, el icono de reproducción aleatoria se muestra en la pantalla. Las pistas en el disco serán seleccionadas al azar para reproducción y el reproductor se detiene automáticamente después de que todas las pistas son reproducidas. Usted puede presionar el botón STOP para salir del modo de reproducción aleatoria y presionar el botón PLAY/PAUSE para reanudar la reproducción normal.





REPRODUCCIÓN PROGRAMADA

La reproducción programada se refiere a que las pistas en el disco pueden ser editadas para reproducción en un orden de su preferencia con el uso del botón PROGRAM. En modo detener MP3, presione el botón PROGRAM una vez, "PROG" se muestra en la pantalla con un número de álbum parpadeando y la indicación de secuencia de programa "P-01"; seleccione el número de álbum a ser programado usando los botones SKIP/SEARCH o el botón +10/ALBUM, y presione el botón PROGRAM otra vez para guardar; el número de pista parpadea esperando su selección. Elija la pista de su preferencia con los botones SKIP/SEARCH o el botón +10 /ALBUM. Presione el botón PROGRAM otra vez para confirmar la primera programación y avanzar al siguiente paso de programación. La indicación de secuencia de programa cambia a "P-02" esperando que usted ingrese los siguientes datos. Repita los pasos anteriores para programar más pistas. Un máximo de 99 pistas pueden programarse en memoria en un orden de preferencia.

Presione el botón PLAY/PAUSE para comenzar la reproducción programada en el orden de su preferencia después de que usted haya efectuado la programación. El reproductor se detiene automáticamente después de que todas las pistas programadas son reproducidas.

Usted puede presionar el botón STOP para terminar la reproducción programada. En el modo detener programa, presione el botón STOP otra vez para borrar la programación; presione el botón PLAY/PAUSE para comenzar la reproducción programada con el orden de programación idéntico al efectuado previamente.

OPERACIÓN DE MEDIOS DE MEMORIA EXTERNA (USB,MMC/SD)

Prepare el reproductor para operación de medios de memoria externa

Inserte una memoria USB data traveller en el puerto USB O inserte una tarjeta MMC/SD en la ranura para tarjetas; Presione repetidamente el botón SOURCE para seleccionar el modo USB y tarjeta.

NOTA IMPORTANTE:

Esta unidad soporta la mayoría de las interfaces MP3 comunes pero no al 100%, debido a que hay demasiados formatos diferentes que continúan cambiando en el mercado.

VARIOS MODOS DE REPRODUCCIÓN

SALTAR PISTAS Y BUSCAR ENTRE PISTAS

Presione el botón SKIP UP una vez para saltar la pista actual y reproducir la siguiente pista, presione este botón continuamente para ir a la pista correspondiente adelante; presione el botón SKIP DOWN una vez para saltar la pista actual y retroceder a la pista previa, presione este botón continuamente para regresar a las pistas correspondientes atrás. Presione y mantenga presionados los botones SKIP para iniciar la exploración en alta velocidad entre pistas; libere uno de ellos para empezar la reproducción de música a velocidad normal.

MODOS REPETIR

Presione el botón MODE una vez en modo reproducir para repetir la pista actual; la pantalla muestra el icono para repetición de una sola pista. Presione el botón MODE dos veces en modo reproducir para repetir pistas guardadas en este medio de almacenamiento (USB/tarjeta MMC) en su conjunto; la pantalla muestra el icono para repetir todas las pistas.

Presione el botón MODE para repetir pistas en la carpeta actual en su conjunto; la pantalla muestra el icono para repetir DIR.

REPRODUCCIÓN INTROSCAN

Presione el botón MODE por cuarta vez en modo reproducir para activar inmediatamente la reproducción introsca; el reproductor tomará pistas para reproducción de los primeros 10 segundos de cada pista en un orden secuencial después de que el botón PLAY/PAUSE sea presionado. Usted puede presionar el botón MODE una vez otra vez para salir del modo de reproducción introsca y regresar a la reproducción normal desde la pista a la que se llegó.

REPRODUCCIÓN ALEATORIA

Presione el botón MODE por quinta vez en reproducción para activar inmediatamente la reproducción aleatoria; el reproductor tomará las pistas en una secuencia aleatoria para reproducir después de que el botón PLAY/PAUSE sea presionado. Usted puede presionar el botón STOP para salir del modo de repetición aleatoria y presionar el botón PLAY/PAUSE para reanudar la reproducción normal.



ENTRADA AUXILIAR

Su reproductor puede ser usado como un amplificador de potencia para reproducir los programas desde un radio portátil. El receptor de TV o el reproductor MP3 o cualquiera, provisto que este dispositivo esté diseñado de forma que la señal de audio pueda ser producida a través a través del receptáculo LINE-OUT o similar.

Observe los pasos siguientes para conectar el reproductor a otros dispositivos:

1. Presione el botón STANDBY una vez para encender la unidad.
2. Presione repetidamente el botón SOURCE para seleccionar el modo AUX.
3. Conecte su dispositivo al receptáculo de entrada AUX del reproductor con un cable de audio (no suministrado).
4. Encienda su dispositivo y comience la reproducción.

IMPORTANTES INSTRUCCIONES DE SEGURIDAD

- Este aparato no debe ser expuesto al goteo o salpicadura de agua, a la lluvia o humedad y no deben colocarse objetos llenos con líquidos como vasos encima del mismo.
- Cuando la unidad es apagada o esta en el modo de espera esto no desconecta la fuente de alimentación principal, para desconectar completamente la fuente de alimentación desconectar el cordón de alimentación del tomacorriente.
- No colocar fuentes generadoras de flama, como velas, veladoras, encendedores sobre el aparato.
- La distancia mínima libre alrededor del aparato debe ser de 2 cm para una ventilación suficiente. La ventilación no debe ser impedida cubriendo las ranuras de ventilación con objetos como son periódicos, cortinas, franelas, etc.
- Este aparato esta diseñado para operar en un clima tropical y/o moderado.
- Poner atención en los aspectos del medio ambiente al desechar las baterías.
- PRECAUCION: Peligro de explosión si las baterías son colocada incorrectamente. Al reemplazar las baterías usar del mismo tipo o equivalentes, no mezclar baterías nuevas con usadas.
- No exponer las baterías al calor excesivo como es bajo los rayos directos del sol, fuego o similares.
- Escuchar con los audífonos a volumen excesivo puede causar daños al sistema auditivo como es la perdida de audición.
- La etiqueta de marcado esta localizada en la parte posterior de la unidad.