



Manual de Operación

Favor de leer este manual completamente antes de operar este producto.

Conservar el manual para futuras referencias.

Agradecimiento

Sabemos que usted tiene muchas opciones cuando se trata de tecnología; gracias por elegir los productos de Naxa Electronics. Fundada en 2001 en Los Ángeles, California, estamos dedicados a ofrecer productos que entretienen y satisfacen sus necesidades.

Confiamos en que usted será feliz con su compra. Favor, de leer atentamente este manual y guárdelo para futura referencia. Usted también puede encontrar las preguntas más frecuentes, documentación y otro material del producto en nuestro sitio web. Venga a visitarnos en **www.naxa.com** y ver todo lo que tenemos para ofrecer

Contenido en el empaque

Favor de tomar unos momentos para asegurarse de que se tiene todo lo que se enlista abajo. Aunque hacemos todo lo posible para asegurarnos de que cada dispositivo Naxa esté bien empacado y sellado, sabemos que pueden pasar muchas cosas durante el empaque y transporte. Si falta algún componente, acudir inmediatamente con el proveedor para obtener asistencia inmediata. Favor de contactar al equipo de soporte naxa en www.naxa.com/naxa_support

- NAS-3078
- Cable de carga USB

Descripción de Partes

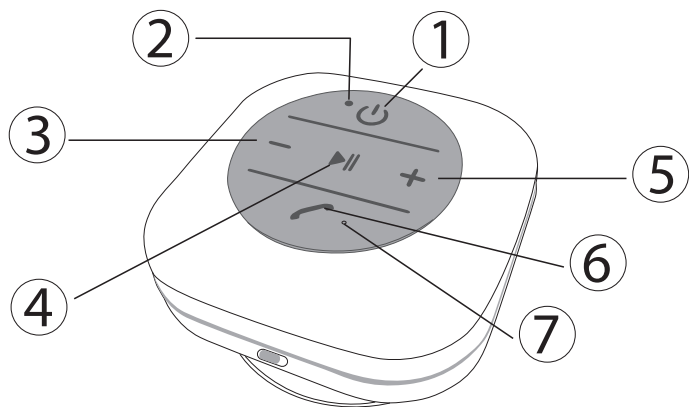

1	Poder	Presionar y sostener para Encender o Apagar la bocina
2	Led in- dicador de estado	Destella rápidamente: Modo de sincronía Bluetooth® Destella lentamente: Conectada a un dispositivo Bluetooth®
3	-	Presionar para saltar a la pista anterior Presionar y sostener para disminuir el nivel de volumen
4	▶	Presionar para iniciar, pausar o reanudar la reproducción
5	+	Presionar para saltar a la pista siguiente Presionar y sostener para aumentar el nivel de volumen
6	☎	Controla las función es de una llamada telefónica (manos libres) cuando la bocina se conecta a un teléfono Bluetooth® compatible
7	MIC	Micrófono incorporado para las funciones de llamada telefónica (manos libres)

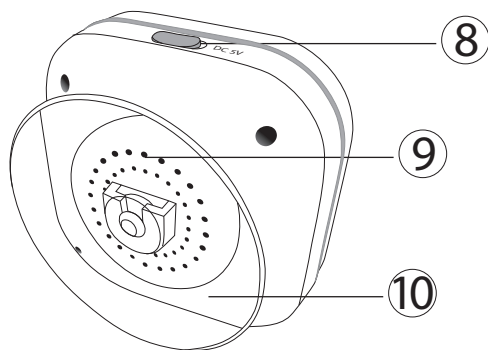

8	DC 5V	<p>Conector de alimentación. Usar el cable incluido para conectar a una fuente de alimentación USB para alimentar/cargar la bocina.</p> <p>El conector está protegido con una cubierta de goma. Cubrir el conector con la cubierta de goma cuando no esté en uso.</p>
9	Bocina	Controlador de rango completo que ofrece un sonido dinámico
10	Ventosa	Colocar la bocina sobre una superficie plana, nivelada y lisa (como azulejos o vidrio)

Conectando la Alimentación

La bocina tiene integrada una batería recargable. Antes de usar la bocina por primera vez, cargar la batería completamente para asegurar un óptimo desempeño y el periodo de vida de la batería.

Usar el cable USB incluido para conectar la bocina a una fuente de alimentación USB para cargar la batería.

- Conectar la punta de barril del cable USB incluido al puerto de carga USB de 5 Vcc (8) de la bocina.
- Conectar el puerto USB del cable USB incluido al puerto USB de alto poder de una computadora o cargador USB. La computadora debe estar encendida.



Para optimizar el desempeño y periodo de vida de la batería, no cargar por más de 4 horas.



El cable USB incluido también puede ser usado con un adaptador de poder USB (no incluido) para cargar la bocina. Al usar un adaptador de poder USB, asegurarse que

las características eléctricas de salida del mismo (voltaje, corriente) correspondan con las características eléctricas de entrada de la bocina



La batería usada en la bocina puede presentar riesgo de fuego o quemaduras químicas si esta es operada de forma inadecuada. No desarmar, incinerar o calentar las baterías. No dejar la batería en un lugar expuesto a los rayos directos del sol o dentro de un automóvil con las ventanas cerradas.

No conectar la bocina a una fuente de alimentación diferente a la especificada en este manual o en la etiqueta de marcado, esto puede generar riesgo de fuego o choque eléctrico.

Para encender o apagar la bocina, presionar y sostener el botón de poder [1].

Operación del modo Bluetooth®

Sincronizando a un dispositivo Bluetooth®

Es necesario primero sincronizar el dispositivo Bluetooth® con la bocina para usarlos al mismo tiempo.

Asegurarse que la función de Bluetooth del dispositivo está habilitada antes de intentar sincronizarlos con la bocina.

Al encender la bocina, entra automáticamente al modo de búsqueda de dispositivos sincronizados. Si detecta un dispositivo sincronizado, se conecta automáticamente al mismo y está lista para la reproducción de música desde el dispositivo Bluetooth®.

Si no detecta ningún dispositivo sincronizado, la bocina cambia al modo de sincronía (el led indicador de estado (2) destella rápidamente en azul y la bocina emite un sonido de un tono). Cuando la bocina está en el modo de

sincronía, se enlazara a los dispositivos Bluetooth cercanos y aceptara la solicitud de vinculación con ellos.

1. La bocina se identifica como “NAXA NAS-3078.” Usar el dispositivo para buscar dispositivos Bluetooth® cercanos (esta función se encuentra normalmente en el menú de ajustes Bluetooth, referirse al manual de operación del dispositivo Bluetooth® para mayor información).
2. Seleccionar “NAXA NAS-3078” de la lista de dispositivos encontrados. Si requiere una contraseña, introducir “0000” para completar el proceso de sincronía.
3. La bocina emite un sonido ascendente de 6 tonos cuando esta sincronizada y conectada a un dispositivo.



Si el proceso de sincronía falla, apagar y encender la bocina y repetir los pasos 1 a 3.

Asegurarse que el volumen del dispositivo está ajustado al nivel máximo, entonces usar los controles de la bocina para ajustar el volumen a un nivel comfortable

Solo un dispositivo puede sincronizarse con la bocina a la vez.

Controles de la bocina Bluetooth®

Cuando la bocina está conectada a un dispositivo Bluetooth®:

Para...	Hacer...
Iniciar, pausar o reanudar la reproducción	Presionar ►
Saltar a la pista anterior	Presionar -
Saltar a la pista siguiente	Presionar +
Disminuir el nivel de volumen	Presionar y sostener -
Aumentar el nivel de volumen	Presionar y sostener +



El dispositivo Bluetooth debe ser compatible con funciones de control remoto con el fin de usar los controles de reproducción en la bocina.

Controles del teléfono Bluetooth®

Cuando la bocina está conectada a un teléfono Bluetooth®:

Para...	Hacer...
Responder una llamada	Presionar
Rechazar una llamada entrante	Presionar y sostener
Terminar la llamada actual	Presionar
Marcar al último número	Presionar rápidamente dos veces
Disminuir el nivel de volumen	Presionar y sostener -
Aumentar el nivel de volumen	Presionar y sostener +

Advertencias y Precauciones

	PRECAUCIÓN RIESGO DE CHOQUE ELÉCTRICO, NO ABRIR	
PRECAUCIÓN: PARA REDUCIR EL RIESGO DE CHOQUE ELECTRICO NO REMOVER LA CUBIERTA (O TAPA), DENTRO DE ESTE APARATO NO HAY PARTES QUE EL USUARIO PUEDA DARLE SERVICIO, ACUDIR A UN CENTRO DE SERVICIO AUTORIZADO O CON PERSONAL CALIFICADO.		



El símbolo del relámpago con punta de flecha dentro de un triángulo, es diseñado para advertir al usuario de voltajes peligrosos no aislados dentro del producto que pueden ser de magnitud suficiente para constituir riesgo de fuego o choque eléctrico para las persona.



El símbolo de exclamación dentro de un triángulo, es para alertar al usuario de la presencia de instrucciones importantes de operación, mantenimiento y servicio que se encuentran dentro de este instructivo.

Precaución

- No bloquear las ranuras de ventilación.
- No colocar fuentes generadoras de flama (como velas, veladoras, etc.) sobre la unidad.
- Al desechar las baterías seguir la reglas de desechos sólidos de su localidad para evitar daños al medio ambiente.
- Radiación láser invisible peligrosa al abrir y liberar los seguros. Evitar la exposición a la radiación láser.

- Para prevenir riesgo de fuego o choque eléctrico no exponer esta unidad al goteo o salpicadura de agua, a la lluvia o humedad.

Importante Información de Seguridad

1. Leer las instrucciones. Deben leerse todas las instrucciones de operación y de seguridad antes de operar este producto.
2. Conservar las instrucciones. Deben conservarse las instrucciones de operación y seguridad para futuras referencias.
3. Poner atención a las advertencias. Todas las advertencias en el producto y las instrucciones de operación y seguridad deben de respetarse.
4. Seguir las instrucciones. Deben seguirse todas las instrucciones de uso y operación.
5. Limpieza. Desconectar el cordón de alimentación del tomacorriente antes de darle mantenimiento o limpieza al reproductor. Limpiar con una tela, suave, limpia y seca, No usar limpiadores líquidos o en aerosol.
6. Accesorios. Usar solo accesorios/refacciones recomendados por el fabricante.
7. Agua y humedad. No usar este producto cerca del agua, por ejemplo cerca de una bañera, lavabo, fregadero de cocina o de lavar, sótanos húmedos o cerca de una piscina.
8. Manejo y desplazamiento. No colocar este producto en un carrito, plataforma, repisa o mesa inestables, el producto puede caerse generando serias lesiones y daños a las personas y/o al producto. Usar este producto solo con el carrito, plataforma,



- repisa o mesa recomendado por el fabricante o vendido con el producto. La combinación del producto y de un carrito debe moverse con cuidado. Las paradas repentinas, fuerza excesiva y las superficies desniveladas pueden generar que el producto y el carrito se vuelquen.
9. Ventilación. Las ranuras y aberturas en la parte posterior y posterior del gabinete son provistas para la ventilación y asegurar la buena operación del producto y protegerlo del sobrecalentamiento. No deben bloquearse o taparse estas aberturas, colocando el producto sobre una cama, sofá alfombra u otra superficie similar. El producto no debe colocarse cerca o sobre un radiador o fuentes de calor. Este producto no debe colocarse en un librero o estante que impida el flujo del aire a través de las ranuras de ventilación.
 10. Fuentes de alimentación. Este producto debe ser operado solo con los tipos de fuentes de alimentación indicados en la etiqueta de marcado, si no está seguro del tipo de la fuente de poder de su casa, consultar con su proveedor o con la compañía de electricidad local. Para productos diseñados para operar con baterías u otras fuentes, referirse al manual de operación.
 11. Terminal de tierra y polarización. No eliminar la característica de seguridad de una clavija polarizada o clavija con terminal a tierra, esta es una medida de seguridad. Una clavija polarizada cuenta con dos terminales con una terminal más ancha que la otra. Una clavija con terminal a tierra cuenta con dos terminales con una tercera terminal con conexión a tierra. Si la clavija no entra completamente en el tomacorriente, intentar meterla nuevamente volteándola; si tampoco entra completamente consultar a un electricista o personal calificado para reemplazar el tomacorriente obsoleto.
 12. Protección del cordón de alimentación. El cordón de alimentación debe colocarse de forma tal que no exista probabilidad de pisarlo o apretarlo sobre los lugares donde será colocado o contra el producto mismo. Poner atención particular en el cordón, la clavija, el tomacorriente y en los puntos en donde estos salen del producto.
 13. Clavija con protección. Este producto puede contar con una clavija con protección contra sobrecarga. Esta es una característica de seguridad. Ver las instrucciones de operación para reemplazar o restablecer el dispositivo de protección. Si requiere reemplazar la clavija, asegurarse que se use una clavija con protección contra sobrecarga original y de las mismas características de acuerdo a lo especificado por el fabricante.
 14. Tormentas eléctricas o periodos sin uso. Desconectar este producto del tomacorriente durante tormentas eléctricas o cuando va ser usado por un periodo largo de tiempo para protegerlo. Esto protege al producto de daños debido a los rayos o sobre líneas de poder.
 15. Sobrecarga. No sobrecargar los tomacorrientes, cordones de extensión y los receptáculos ya que pueden generar riesgo de fuego o choque eléctrico.
 16. Entrada de objetos y líquidos. No introducir objetos de cualquier tipo dentro de este producto a través de las ranuras o aberturas, estos pueden llegar a tocar puntos de voltaje peligroso o salidas que pueden resultar en riesgo de fuego o choque eléctrico. No derramar o rociar cualquier tipo de líquido sobre las ranuras de ventilación del producto.
 17. Servicio. No intentar dar servicio usted mismo a este producto, abriendo o removiendo las cubiertas, puede exponerse a voltajes peligrosos u otros riesgos.
 18. Daños que requieren servicio. Desconectar el producto del tomacorriente de pared y acudir a un centro de servicio autorizado o con personal calificado bajo las siguientes condiciones: a) Cuando la clavija o el cordón de alimentación estén dañados; b) Cuando ha sido derramado líquido o han caído objetos en el interior del producto; c) Si el producto ha sido expuesto a la lluvia o agua; d) Si el producto no op-

era adecuadamente siguiendo las instrucciones de operación. Ajustar solo los controles que son indicados en este manual de operación. El ajuste de otros controles puede ocasionar daños y a menudo se requiere de trabajo excesivo del servicio técnico para restablecer la operación normal del producto; e) Si el producto se ha caído o golpeado o si la cubierta está dañada; f) Si el producto exhibe cambios en su funcionamiento normal. Todo lo anterior indica la necesidad de darle servicio al producto.

19. Reemplazo de partes. Cuando es necesario el reemplazo de partes, asegurarse que el servicio técnico use partes especificadas por el fabricante o que tengan las mismas características que las partes originales. El reemplazo de partes no autorizadas puede resultar en fuego, choque eléctrico u otros riesgos.
20. Verificar las medidas de seguridad. Una vez que se ha completado cualquier tipo de servicio o reparación a este producto, solicitar al técnico de servicio que realice las pruebas de seguridad para poder determinar que el producto está en condiciones apropiadas de operación.
21. Colocación en la pared o techo. El producto debe de colocarse en la pared o techo de acuerdo a como lo especifica el fabricante.
22. Calor. El producto debe colocarse lejos de fuentes de calor como radiadores, registros de calor, estufas u otros productos que producen calor (incluso amplificadores).

ADVERTENCIA

Este producto contiene plomo, una sustancia química que en algunos países se conoce como causante de cáncer, defectos de nacimiento u otros daños reproductivos. **Lavarse las manos después de operarlo.**

NOTICIA FCC

Este dispositivo cumple con la parte 15 de las reglas FCC. La operación del aparato está sujeta a las dos siguientes condiciones: (1) Este aparato

no puede causar interferencia perjudicial y (2) este aparato debe aceptar cualquier interferencia recibida, incluyendo interferencias que puedan causar un funcionamiento no deseado.

Nota: Este dispositivo ha sido probado y cumple con las limitaciones de un equipo digital Clase B, de acuerdo con la Parte 15 de las Normas FCC. Estos límites están diseñados para permitir una protección razonable contra interferencia dañina en una instalación residencial. Este equipo genera, usa y puede emitir energía de frecuencia radial y, de no ser instalado y utilizado de acuerdo con las instrucciones, puede causar interferencia dañina a las comunicaciones radiales. Sin embargo, no existe garantía de que la interferencia no pueda ocurrir en una instalación particular. Si este equipo causa una interferencia dañina a la recepción de la radio o la televisión, lo cual se puede determinar encendiendo y apagando el equipo, se recomienda al usuario tratar de corregir la interferencia mediante una o más de las siguientes medidas:

- Orientar nuevamente o reubicar la antena receptora.
- Aumentar la separación entre el equipo y el receptor.
- Conectar el equipo a una salida de un circuito diferente al receptor.
- Consultar a su proveedor o a un técnico de Radio y televisión.

PRECAUCION SOBRE MODIFICACIONES

Cualquier cambio o modificación no expresamente aprobada por la parte responsable del cumplimiento puede anular la autoridad del usuario para operar este reproductor.

Declaraciones sobre registro de marca y regulaciones

Bluetooth® es una marca registrada de Bluetooth® SIG, inc. Las demás marcas y nombres son propiedad de sus respectivos dueños.

Guía rápida para la solución de problemas

Esta guía enlista los problemas más comunes y su posible solución. Referirse a la guía antes de acudir al centro de servicio. En caso de requerir asistencia técnica, contactar al centro de servicio autorizado.

Problema	Posible Causa	Posible Solución
No enciende	La batería esta descargada	Conectar la bocina a la fuente de alimentación USB para cargar la batería
	La bocina está apagada	Presionar y sostener el botón de poder (1) para encender la bocina
El dispositivo Bluetooth® no se conecta con la bocina	La bocina no está en el modo de sincronía	Restablecer la bocina (apagarla y encenderla nuevamente). Al escuchar un tono ascendente, la bocina esta lista para sincronizarse.
	La función Bluetooth esta deshabilitada en el dispositivo	Habilitar la función Bluetooth del dispositivo

Problema	Posible Causa	Posible Solución
El dispositivo Bluetooth® está conectado pero no hay salida de audio	El dispositivo y la bocina están fuera del rango Bluetooth	Disminuir la distancia entre el dispositivo y la bocina. El rango puede verse afectado por las condiciones del medio ambiente

Especificaciones

Potencia de salida de la bocina	3 W RMS
Respuesta de frecuencia	80–20,000 Hz
Entrada	Bluetooth® 2.1 + EDR Micrófono interno
Fuente de alimentación	Batería recargable (300 mAh) 5 Vcc (puerto de carga USB)
Tiempo de operación *	3 h a 4 h (horas)

* El tiempo de operación puede variar dependiendo del modo de uso y factores ambientales.

Nota: Las especificaciones y el diseño de este producto están sujetos a cambios sin previo aviso para mejoras de los mismos.

Soporte

Si tiene problemas con la operación de la unidad, favor de consultar las instrucciones en este manual, así como las últimas noticias, recomendaciones y documentación que puede encontrar en nuestra página web www.naxa.com. Si necesita asistencia futura, favor de contactar al centro de servicio autorizado

NAXA Technical Support

2320 East 49th St.
Vernon, CA 90058

http://www.naxa.com/naxa_support/

HECHO EN CHINA

